

FERME-PORTE SÉRIE SC 60
INSTRUCTIONS D'INSTALLATION
Modèles avec bras à usage industriel
SC61 (1-4 Adj.) SC60 (2-5 Adj.)

SC 60 SERIES DOOR CLOSER
INSTALLATION INSTRUCTION
Heavy Duty Arm Models
SC61 (1-4 Adj.) SC60 (2-5 Adj.)

CERRADOR DE PUERTA SERIE SC 60
INSTRUCCIONES DE INSTALACIÓN
Modelos con brazo para uso industrial
SC61 (1-4 Adj.) SC60 (2-5 Adj.)

Parallel Arm Closer mounted on push side of door.
Installation (Opposite of the hinge side)

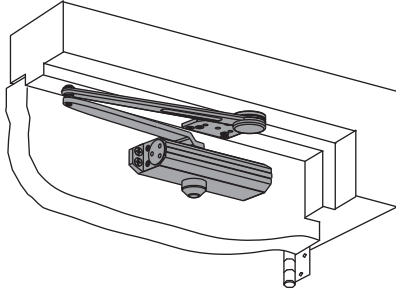

Installation "bras parallèle" Ferme-porte installé sur le côté à pousser de la porte. (A l'opposé du côté de la charnière)
Instalación "brazo paralelo" Cerrador montado a lado del empuje de la puerta. (Opuesto al lado del gozne)

L = Latch Speed Valve
Vitesse de verrouillage
Velocidad del seguro

S = Main Speed Valve
Vitesse de fermeture
Velocidad principal

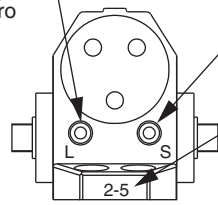

1-4 (SC61)
2-5 (SC60) = **Closer Size**
Dimensions du ferme-porte
Tamaño del cerrador

Spring Power Adjustment =
Réglage de la force du ressort
Ajuste de la potencia del resorte

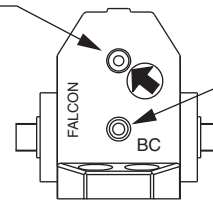

BC = Backcheck Valve
Résistance d'ouverture
Resistencia de apertura

(Optional)
(Optionnelle)
(Opcional) **DA**

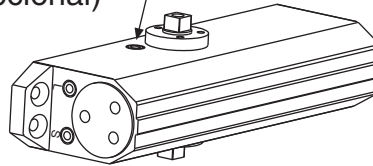

DA = Delay Action Valve (Optional)
Soupape de retardement (Optionnelle)
Válvula de retardación (Opcional)

FASTENERS		DOOR OR FRAME	DRILL-SIZES
ARM SHOE	#14 wood	WOOD	1/8"
	1/4-20 machine	METAL	drill: #7 tap: 1/4-20
CLOSER BODY	#14 wood	WOOD	1/8"
	1/4-20 machine	METAL	drill: #7 tap: 1/4-20
CLOSER BODY	Thru-bolt	ALL	3/8"

FASTENERS		DOOR OR FRAME	DRILL-SIZES
FIFTH HOLE SPACER	#14 wood	WOOD	1/8"
	1/4-20 machine	METAL	drill: #7 tap: 1/4-20

CAUTION
IMPROPER INSTALLATION OR REGULATION MAY RESULT IN PERSONAL INJURY OR PROPERTY DAMAGE. FOLLOW ALL INSTRUCTIONS CAREFULLY. FOR QUESTIONS, CALL FALCON AT 1-877-671-7011

DANGER
Une installation ou un réglage inadéquats peuvent entraîner des blessures ou des dommages. Veuillez suivre toutes les instructions avec soin. Pour plus de renseignements, composez le 1-877-671-7011

ADVERTENCIA
Una instalación o un ajuste incorrectos pueden resultar en daño personal o material. Siga bien todas las instrucciones. para más informaciones, llama a lcn al 1-877-671-7011

Customer Service **Servicio al cliente** **Service à la clientèle**
1-877-671-7011 www.allegion.com

1. Door and Frame Preparation A. Choose degree of door opening B. Drill per screw chart. (See front page)

Préparation de la porte et du cadre A.Sélectionnez le degré d'ouverture désiré
 B.Percez selon les indications du tableau (voir la page frontispice)
 Preparación de la puerta y del cuadro A.Elija el grado de apertura de la puerta
 B.Barrene según el gráfico (Vea la página de la cubierta)

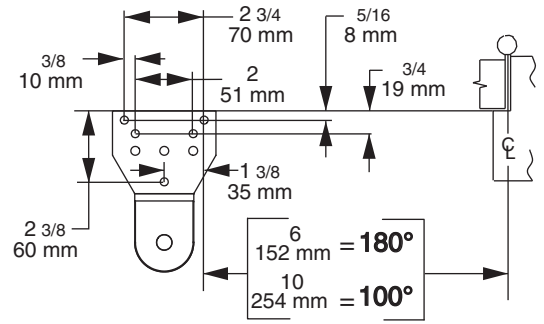
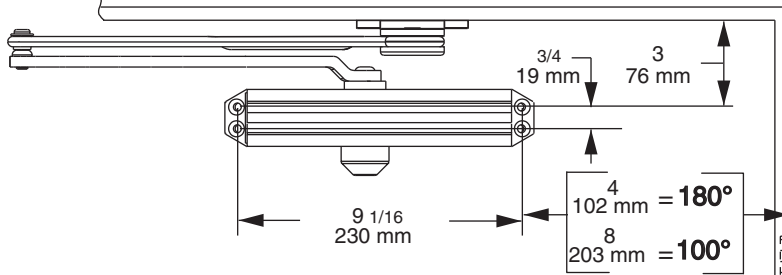

RIGHT HAND DOOR ILLUSTRATED. Same dimensions apply for Left Hand Door measured from hinge side.

PORTE MAIN DROITE ILLUSTRÉE. Les mêmes dimensions s'appliquent pour une porte Main Gauche mesurées à partir du côté de la charnière.

MONTAJE DE PUERTA A LA DERECHA COMO ILUSTRADO. Las mismas dimensiones se aplican para un montaje de puerta a la izquierda medidas a partir del lado del gozne.

2. Determine door width, adjust spring power to match chart.

Mesurez la largeur de la porte. Réglez le ressort selon les indications du tableau.
 Determina la anchura de la puerta. Ajuste la potencia del resorte según lo indicado en el gráfico.

Wheelchair icon	POWER ADJUSTMENT REGLER LA PUISSANCE AJUSTE DE POTENCIA	
	SC61 (1-4)	SC60 (2-5)
0	0	0
32" - 815mm	+ 6	+ 6
36" - 915mm	+ 12	+ 12
42" - 1050mm	+ 18	+ 18
48" - 1220mm	+ 24	+ 24

3. Disconnect arm & shoe assembly from main arm.

Séparez l'assemblage du bras et de la console du bras principal.
 Desconecte el ensamblaje del brazo y de la zapata del brazo principal.

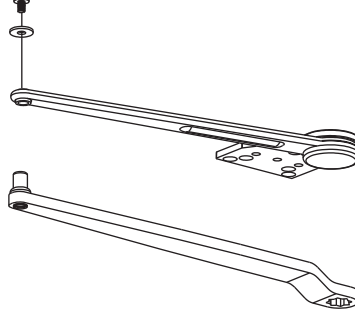

4. Install arm & shoe assembly onto frame.

Installez l'assemblage du bras et de la console sur le cadre.
 Instale el ensamblaje del brazo y de la zapata en el cuadro.

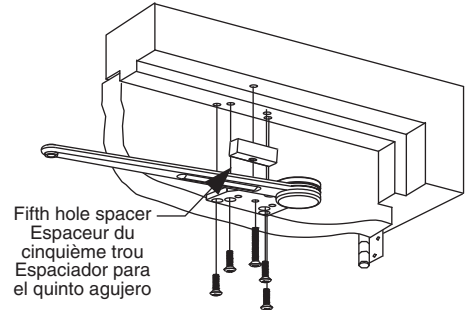

5. Install closer onto door.

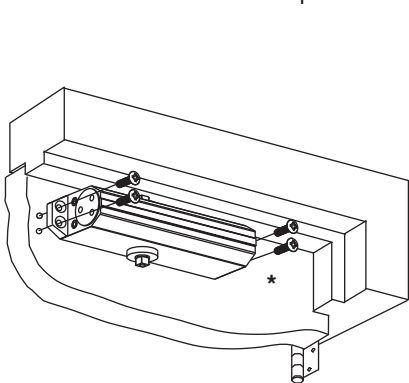

*BC faces toward the hinge edge.
 *BC fait face au bord de la charnière.
 *BC da cara al borde del gozne.

6. Attach main arm to closer.

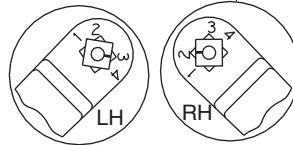
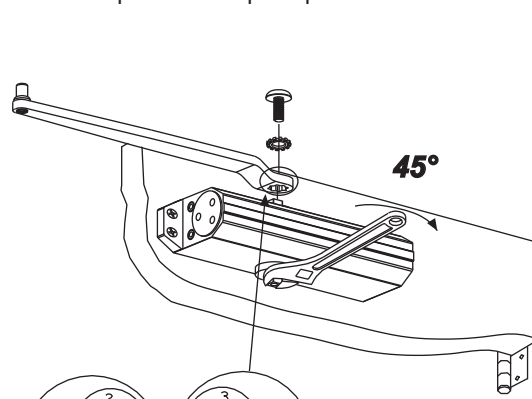

7. Connect arm pieces

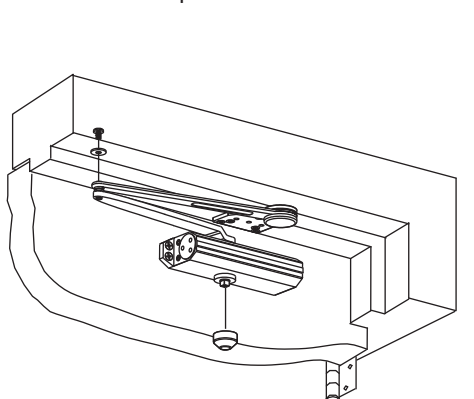

Attach pinion cap
 Fixez le couvercle du pignon
 Sujete la tapa del piñon

Adjustment Instructions

Instructions de réglage
 Instrucciones de ajuste

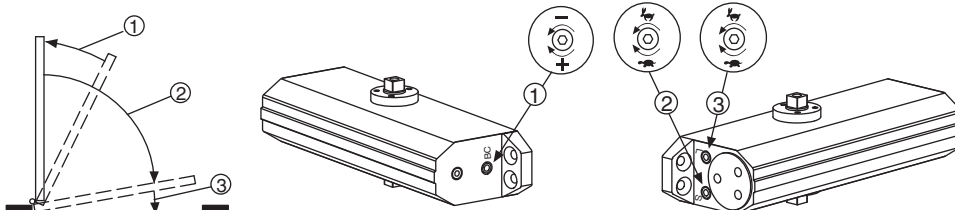

Optional Delay Action

