



SC71A Series/Serie/Série

FALCON®

44361

Regular Arm, SC71A (1-6 Adj.)
Brazo regular, SC71A (1-6 aju.)
Bras régulier, SC71A (aju. 1-6)

Installation Instructions
Instrucciones de instalación
Instructions d'installation

Pull Side Installation
Instalación de lado desde el cual la
puerta se abre tirando
Installation du côté tiré

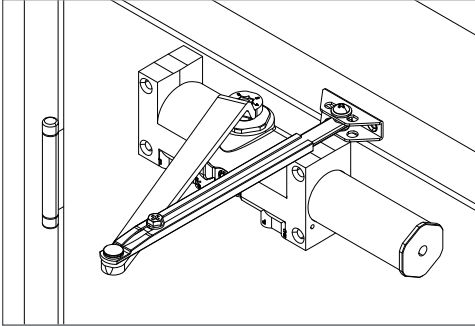

Closer mounted on the pull side of the door (hinge side). Page 3.

Mecanismo de cierre montado del lado desde el cual la puerta se abre tirando (lado de las bisagras). Página 3.

Montage plus près du côté tiré de la porte (côté de la charnière). Page 3.

Top Jamb Installation
Instalación de la jamba superior
Installation du linteau supérieur

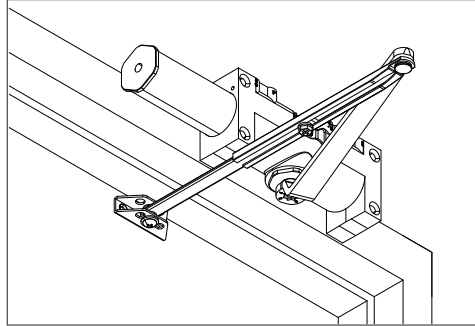

Closer mounted on the push side of the door (opposite of the hinge side). Page 5.

Mecanismo de cierre montado del lado desde el cual la puerta se abre empujando (del lado opuesto al de las bisagras). Página 5.

Montage plus près du côté poussé de la porte (à l'opposé du côté charnière). Page 5.

Parallel Arm Installation
Instalación con brazo paralelo
Installation du bras parallèle

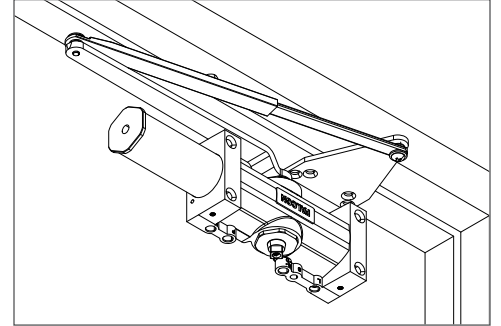

Closer mounted on the push side of the door (opposite of the hinge side). Page 7.

Mecanismo de cierre montado del lado desde el cual la puerta se abre empujando (del lado opuesto al de las bisagras). Página 7.

Montage plus près du côté poussé de la porte (à l'opposé du côté charnière). Page 7.

⚠ CAUTION ⚠

Improper installation or regulation may result in personal injury or property damage. Follow all instructions carefully. For questions, call Falcon at: 1-877-671-7011

⚠ PRECAUCIÓN ⚠

PRECAUCIÓN La instalación o regulación incorrecta pueden dar lugar a lesiones personales o daño materiales. Siga todas las instrucciones con atención. En caso de desear realizar alguna consulta, llame a Falcon al: 1-877-671-7011

⚠ ATTENTION ⚠

ATTENTION Une installation inadéquate ou le non-respect des règlements peut causer des blessures ou des dommages matériels. Suivez attentivement toutes les instructions. Pour toute question, communiquez avec Falcon au : 1 877 671-7011

Customer Service / Atención al Cliente / Service à la clientèle

1-877-671-7011

www.allegion.com



© Allegion 2017
Printed in China
44361 Rev. 04/17-a

**Standard & Optional
De serie y opcional
Standard et optionnel**

- L = Latch Speed Valve.
Válvula de velocidad del pasador.
Soupape de vitesse d'enclenchement.
- P = PA Selector Valve.
Válvula del selector de PA.
Soupape du sélecteur du BP.
- BC = Backcheck Valve.
Válvula de retención.
Soupape de retenue.





**Standard
De serie
Standard**

- S/D = Main Speed Valve.
Válvula de velocidad principal.
Soupape de vitesse principale.

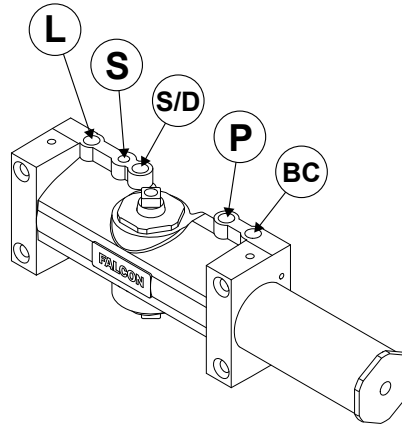
**Optional
Opcional
En option**

- S = Main Speed Valve.
Válvula de velocidad principal.
Soupape de vitesse principale.
- S/D = Delay Action Valve (Optional).
Válvula de acción retardada (opcional).
Soupape d'action retardée (optionnelle).

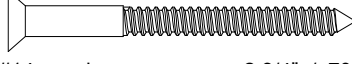
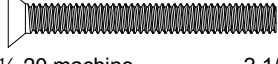
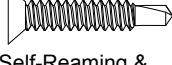

Fasteners		Door/ Frame	Drill Sizes
Arm Shoe	 #14 wood 1 3/8" / 35 mm	Wood	1/8"
	 1/4-20 machine 5/8" / 16 mm	Metal	Drill: #7" Tap: 1/4-20
Closer Body	 #14 wood 2 3/4" / 70 mm	Wood	1/8"
	 1/4-20 machine 2 1/8" / 54 mm	Metal	Drill: #7" Tap: 1/4-20
	 Self-Reaming & Tapping (SRT) 2 15/16" / 75 mm	Metal	1/8"
Either	 Thru-bolt 1 3/4" / 45 mm	All	1/8"

⚠ CAUTION ⚠

Opening the regulation valves too far (described below) may result in the closer leaking oil! This may result in closer and property damage, and personal injury.
FOLLOW ALL INSTRUCTIONS CAREFULLY.

Valve must be closed clockwise to seat, never more than 3 turns counterclockwise from seated position. Adjust the valves in 1/4 turn increments or less at a time. DO NOT TURN MORE THAN 3 FULL ROTATIONS. THIS WILL CAUSE THE CLOSER TO LEAK OIL!

⚠ PRECAUCIÓN ⚠



¡Abrir demasiado las válvulas de regulación (como se describe a continuación) puede generar fugas de aceite en el mecanismo de cierre! Esto puede ocasionar daños en el mecanismo de cierre y materiales, y lesiones personales.
SIGA TODAS LAS INSTRUCCIONES CON ATENCIÓN.

La válvula debe cerrarse hacia la derecha hasta que se asiente y nunca debe exceder más de 3 vueltas hacia la izquierda desde la posición de cierre. Ajuste las válvulas en incrementos de 1/4 de vuelta o menos a la vez. NO GIRE MÁS DE 3 ROTACIONES COMPLETAS. ¡ESTO CAUSARÁ QUE EL MECANISMO DE CIERRE PIERDA ACEITE!

⚠ ATTENTION ⚠

Une trop grande ouverture des soupapes de régulation (description ci-dessous) peut entraîner une fuite d'huile dans le dispositif de fermeture! Cela peut causer des dommages au dispositif de fermeture, des dommages matériels et des blessures.
SUIVEZ ATTENTIVEMENT TOUTES LES INSTRUCTIONS.

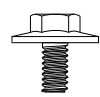
La soupape doit être fermée dans le sens horaire pour être bien en place. Ne jamais faire plus de 3 tours dans le sens antihoraire lorsqu'elle est bien en place. Réglez les soupapes en effectuant 1/4 de tour ou moins à la fois. N'EFFECTUEZ PAS PLUS DE 3 ROTATIONS COMPLÈTES. CELA POURRAIT ENTRAÎNER UNE FUITE D'HUILE DANS LE DISPOSITIF DE FERMETURE!

		
Arm Attachment Screw	Cover Screw	Cover Plug (Sold Separate)

OPENING	A
to 100°	13 1/4" = 337mm
101° to 120°	12 1/4" = 311mm
121° to 150°	10 1/4" = 260mm
151° to 180°	9 3/4" = 248mm

OPENING	B
to 100°	7 5/8" = 194mm
101° to 120°	6 5/8" = 168mm
121° to 150°	4 5/8" = 117mm
151° to 180°	4 1/8" = 105mm

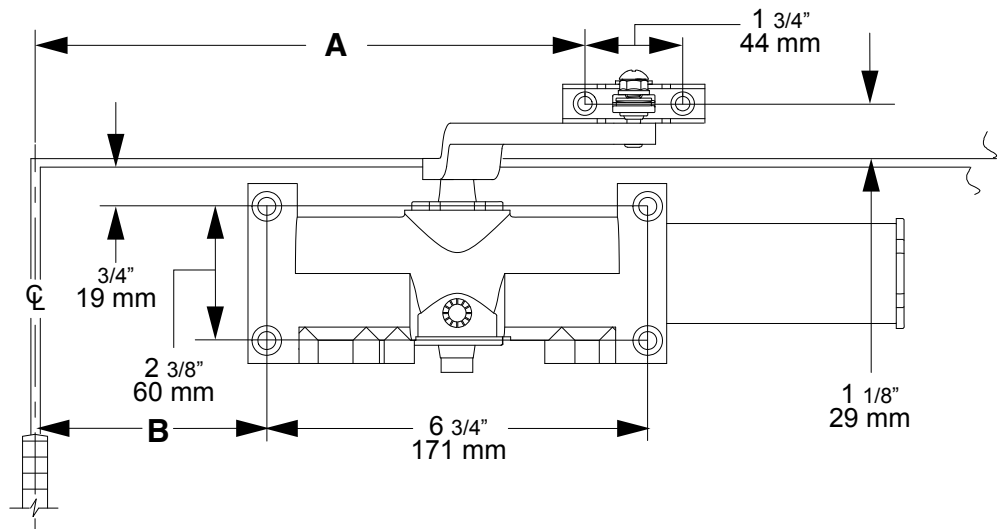
**Right Hand Door Illustrated:**

Same dimensions apply for left hand door measured from center line of hinge.

Puerta hacia la derecha ilustrada:

Las mismas medidas se corresponden para la puerta hacia la izquierda medida desde la línea central de la bisagra.

Porte droite illustrée :

Les mêmes dimensions s'appliquent pour une porte gauche mesurée à partir de la ligne centrale de la charnière.

1 Door & Frame Preparation.

Preparación de la puerta y el marco.

Préparation de la porte et du cadre.

- Use parallel arm template and choose degree & hand of door opening.
 - Remove clear covering to expose sticky backing, install template.
 - Drill per screw chart (Page 2). Remove template.
- Use la planilla para brazo paralelo y seleccione el grado y la orientación de la abertura de la puerta.
 - Quite la cubierta transparente para exponer la parte posterior pegajosa, instale la planilla.
 - Perfore según el cuadro de tornillos (Página 2). Retire la planilla.
- Utilisez le gabarit pour bras parallèle et choisissez le degré et la main d'ouverture de la porte.
 - Retirez le cache transparent pour exposer l'arrière collant puis installez le gabarit.
 - Percez selon le tableau de vissage (Page 2). Enlevez le gabarit.

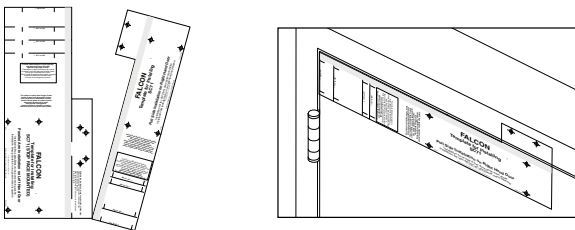

- * Separate template cards as shown.
- * Separe las tarjetas de la planilla, tal como se muestra.
- * Séparez les cartes du gabarit tel qu'indiqué.
- * **Alternatively, use measurements shown in template above.**
- * **Como alternativa, use las mediciones que se muestran arriba en la planilla.**
- * **Vous pouvez également utiliser les mesures indiquées dans le modèle ci-dessus.**

2 Determine door width. Adjust spring power to match chart.

Determine el ancho de la puerta. Ajuste la potencia del resorte para que coincida con el cuadro.

Déterminez la largeur de la porte. Ajustez la résistance du ressort pour qu'elle corresponde au tableau.

POWER ADJUSTMENT: Shipped at Size 3.
AJUSTE DE POTENCIA: Incluido en tamaño 3.
AJUSTEMENT DE LA RÉSISTANCE : Expédié en taille 3.

		Spring Size Tamaño del resorte Taille de ressort
	-9	1
32" / 813 mm	-5	2
36" / 914 mm	0	3
42" / 1067 mm	+4	4
48" / 1219 mm	+7	5
54" / 1372 mm	+10	6

- 3** Install closer onto door and rod & shoe onto frame.
 Instale el mecanismo de cierre en la puerta, y la varilla y el zócalo en el marco.
 Installez le dispositif de fermeture sur la porte, puis la tige et le sabot sur le cadre.

Valves DOWN for right hand door (shown). Valves UP for left hand door. Spring Power faces away from the hinge edge.

Válvulas HACIA ABAJO para la puerta hacia la derecha (ilustrada). Válvulas HACIA ARRIBA para la puerta hacia la izquierda. La potencia del resorte mira al lado contrario del borde de la bisagra.

Soupapes vers le BAS pour la porte de droite (illustré). Soupapes vers le HAUT pour la porte de gauche. La résistance du ressort est dirigée à l'opposé de la bordure de la charnière.

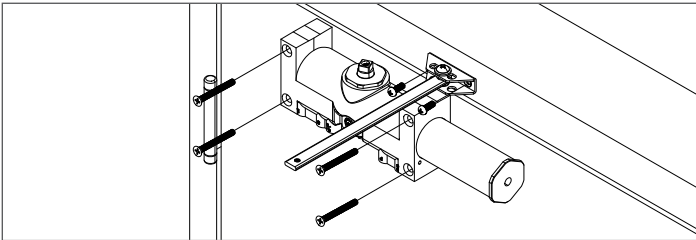

- 4** Attach main arm & insert rod into arm tube.
 Sujete el brazo principal e inserte la varilla en el tubo del brazo.
 Fixez le bras principal et insérez la tige dans le tube du bras.

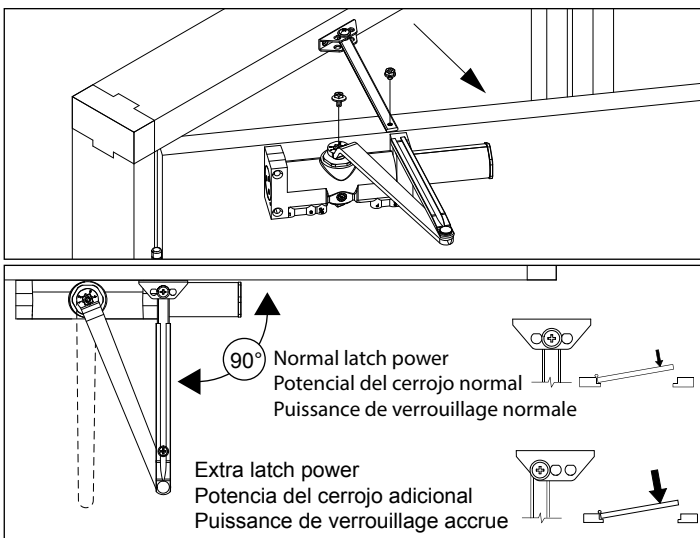
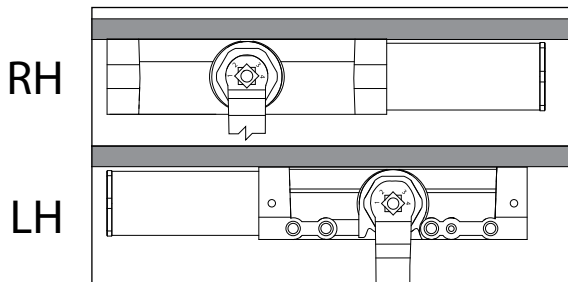

- 5** Attach cover with screws and insert optional cover plugs.
 Sujete la cubierta con tornillos e inserte los tapones de la cubierta (opcional).
 Fixez le couvercle avec des vis et insérez les bouchons du couvercle (optionnelle).

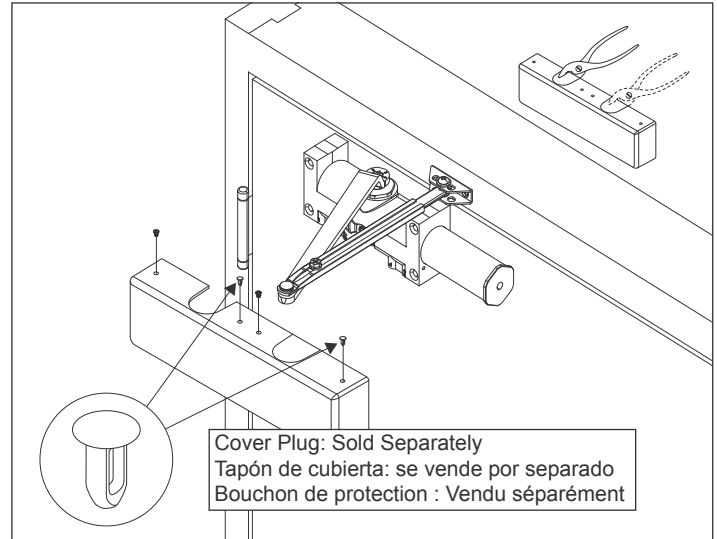

- 6** Adjustment Instructions.
 Instrucciones de ajuste.
 Instructions de réglage.

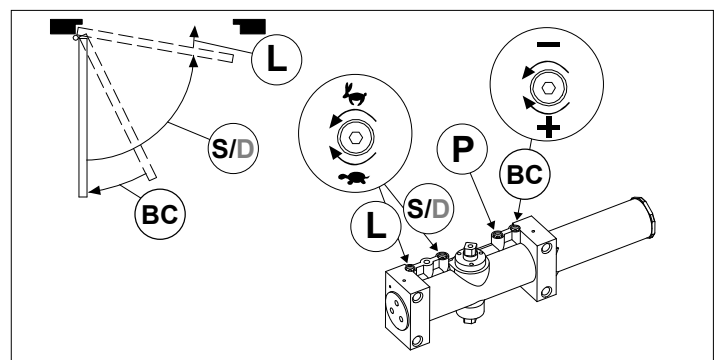

Optional Delay Action
 Acción retardada opcional
 Mesure de retardement optionnelle

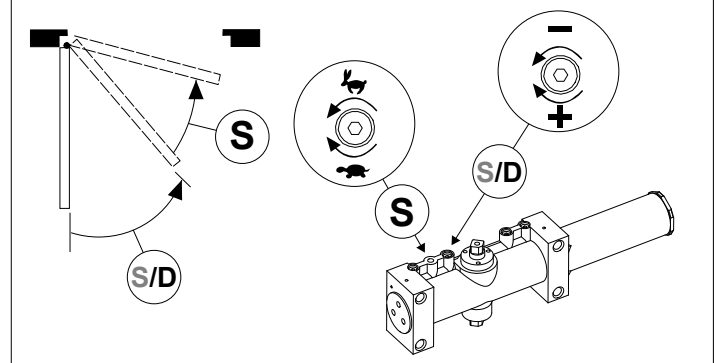

- * See second page for valve warning.
 * Consulte la segunda página para conocer la advertencia sobre la válvula.
 * Voir deuxième page pour les avertissements relatifs à la soupape.

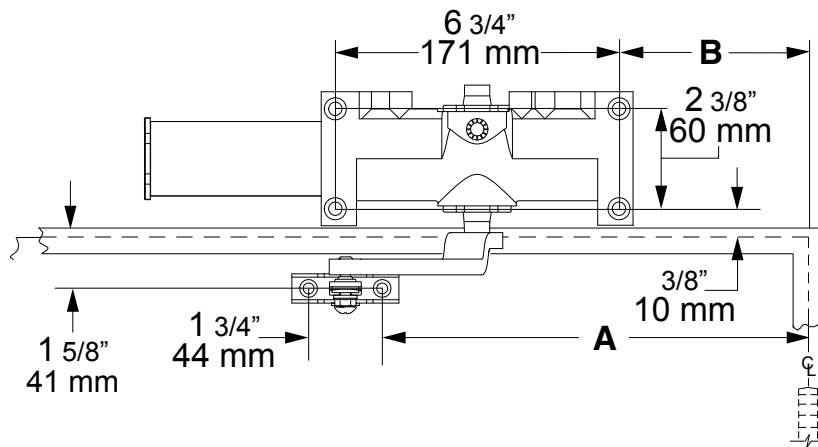

OPENING	A
to 100°	13 1/4" = 337mm
101° to 120°	12 1/4" = 311mm
121° to 150°	10 1/4" = 260mm
151° to 180°	9 3/4" = 248mm

OPENING	B
to 100°	7 5/8" = 194mm
101° to 120°	6 5/8" = 168mm
121° to 150°	4 5/8" = 117mm
151° to 180°	4 1/8" = 105mm

Right Hand Door Illustrated:

Same dimensions apply for left hand door measured from center line of hinge.

Puerta hacia la derecha ilustrada:

Las mismas medidas se corresponden para la puerta hacia la izquierda medida desde la línea central de la bisagra.

Porte droite illustrée :

Les mêmes dimensions s'appliquent pour une porte gauche mesurée à partir de la ligne centrale de la charnière.

1 Door & Frame Preparation.

Preparación de la puerta y el marco.

Préparation de la porte et du cadre.

1. Choose degree of door opening.
2. Drill per screw chart. Page 2.
1. Elija el grado de abertura de la puerta.
2. Perfore según el cuadro de tornillos. Página 2.
1. Choisissez le degré d'ouverture de la porte.
2. Percez selon le tableau de vissage. Page 2.

2 Determine door width. Adjust spring power to match chart.



Determine el ancho de la puerta. Ajuste la potencia del resorte para que coincida con el cuadro.

Déterminez la largeur de la porte. Ajustez la résistance du ressort pour qu'elle corresponde au tableau.

POWER ADJUSTMENT: Shipped at Size 3.

AJUSTE DE POTENCIA: Incluido en tamaño 3.

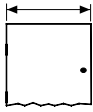
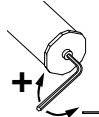
AJUSTEMENT DE LA RÉSTANCE : Expédié en taille 3.

		Spring Size Tamaño del resorte Taille de ressort
		
	-9	1
32" / 813 mm	-5	2
36" / 914 mm	0	3
42" / 1067 mm	+4	4
48" / 1219 mm	+7	5
54" / 1372 mm	+10	6

3 Install Closer onto frame. Install rod & shoe onto door.
 Instale el mecanismo de cierre en el marco. Instale la varilla y el zócalo en la puerta.
 Installez le dispositif de fermeture sur le cadre. Installez la tige et le sabot sur la porte.

Valves UP for Right hand door (shown). Valves DOWN for Left hand door. Spring Power faces away from the hinge edge.

Válvulas HACIA ARRIBA para la puerta hacia la derecha (ilustrada). Válvulas HACIA ABAJO para la puerta hacia la izquierda. La potencia del resorte mira al lado contrario del borde de la bisagra.

Soupapes vers le HAUT pour la porte de droite (illustré). Soupapes vers le BAS pour la porte de gauche. La résistance du ressort est dirigée à l'opposé de la bordure de la charnière.

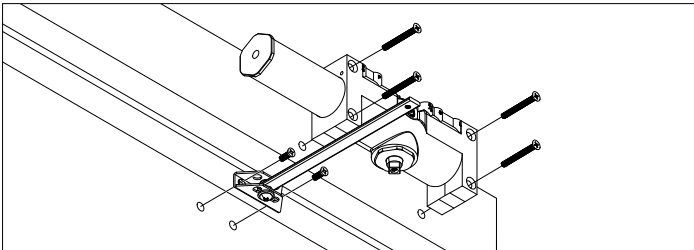

4 Attach main arm & insert rod into arm tube.
 Sujete el brazo principal e inserte la varilla en el tubo del brazo.
 Fixez le bras principal et insérez la tige dans le tube du bras.

RH

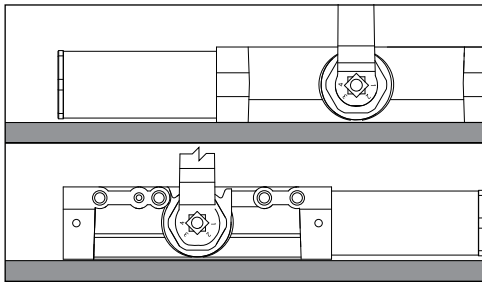

LH

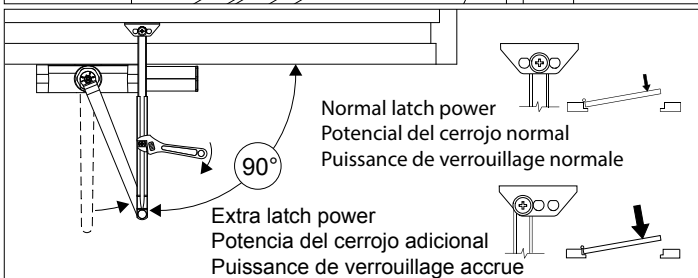
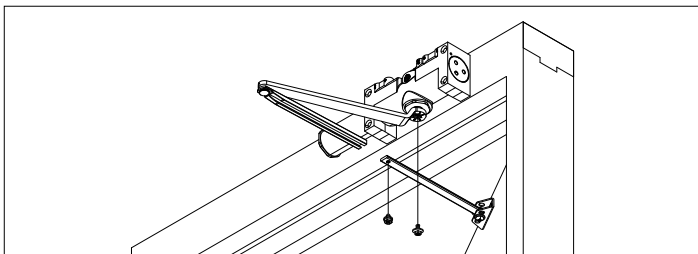

5 Attach cover with screws and insert optional cover plugs.
 Sujete la cubierta con tornillos e inserte los tapones de la cubierta (opcional).
 Fixez le couvercle avec des vis et insérez les bouchons du couvercle (optionnelle).

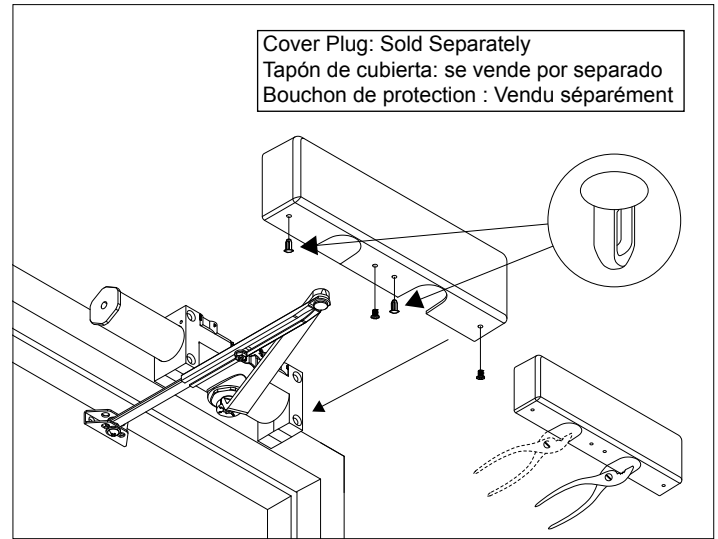

6 Adjustment Instructions.
 Instrucciones de ajuste.
 Instructions de réglage.

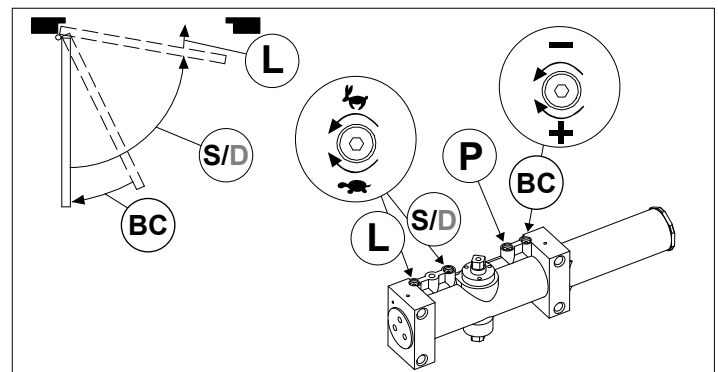

Optional Delay Action
 Acción retardada opcional
 Mesure de retardement optionnelle

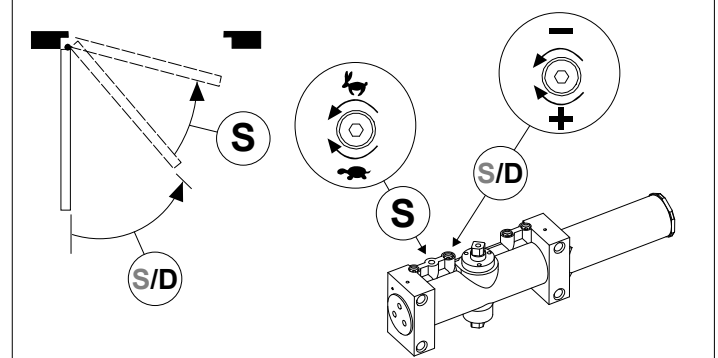

* See second page for valve warning.
 * Consultez la segunda página para conocer la advertencia sobre la válvula.
 * Voir deuxième page pour les avertissements relatifs à la soupape.

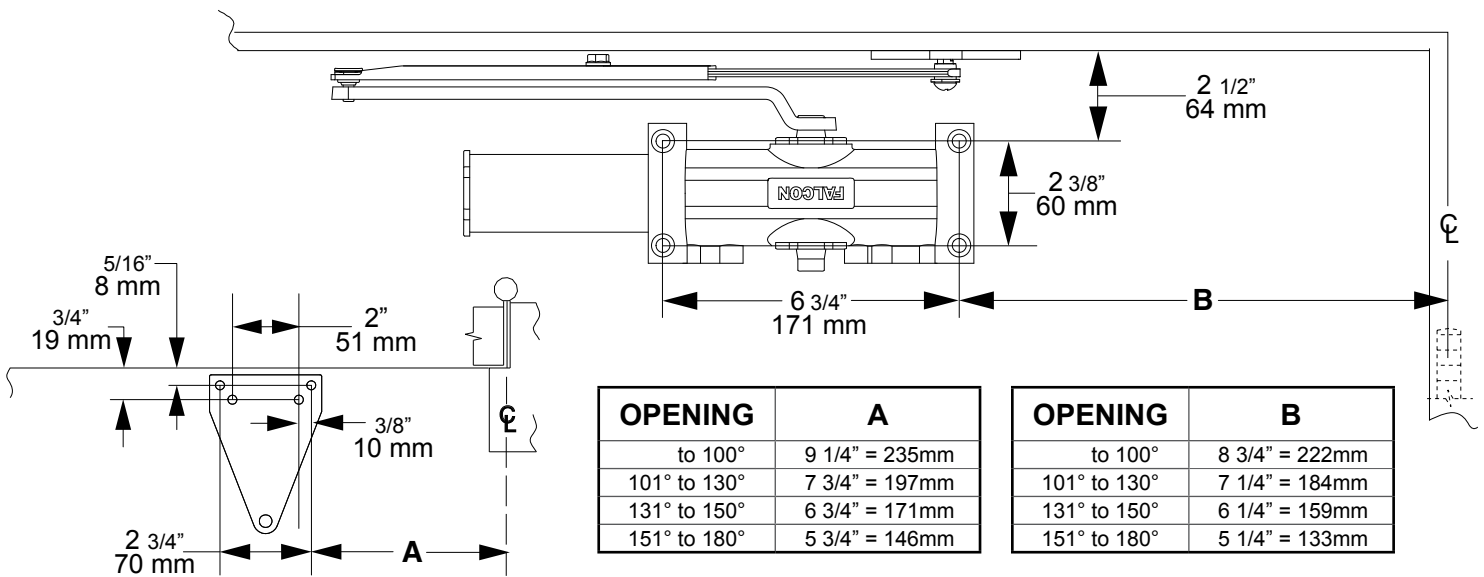

OPENING	A
to 100°	9 1/4" = 235mm
101° to 130°	7 3/4" = 197mm
131° to 150°	6 3/4" = 171mm
151° to 180°	5 3/4" = 146mm

OPENING	B
to 100°	8 3/4" = 222mm
101° to 130°	7 1/4" = 184mm
131° to 150°	6 1/4" = 159mm
151° to 180°	5 1/4" = 133mm

Right Hand Door Illustrated:
Same dimensions apply for left hand door measured from center line of hinge.

Puerta hacia la derecha ilustrada:
Las mismas medidas se corresponden para la puerta hacia la izquierda medida desde la línea central de la bisagra.

Porte droite illustrée :
Les mêmes dimensions s'appliquent pour une porte gauche mesurée à partir de la ligne centrale de la charnière.

1 Door & Frame Preparation.

Preparación de la puerta y el marco.

Préparation de la porte et du cadre.

1. Use parallel arm template and choose degree & hand of door opening.
2. Remove clear covering to expose sticky backing, install template.
3. Drill per screw chart (Page 2). Remove template.
1. Use the planilla para brazo paralelo y seleccione el grado y la orientación de la abertura de la puerta.
2. Quite la cubierta transparente para exponer la parte posterior pegajosa, instale la plantilla.
3. Perfore según el cuadro de tornillos (Página 2). Retire la plantilla.
1. Utilisez le gabarit pour bras parallèle et choisissez le degré et la main d'ouverture de la porte.
2. Retirez le cache transparent pour exposer l'arrière collant puis installez le gabarit.
3. Percez selon le tableau de vissage (Page 2). Enlevez le gabarit.

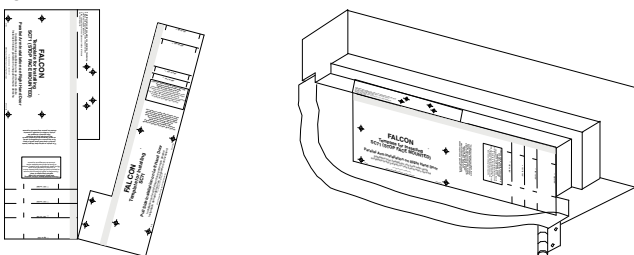

- * Separate template cards as shown.
- * Separe las tarjetas de la plantilla, tal como se muestra.
- * Séparez les cartes du gabarit tel qu'indiqué.

- * **Alternatively, use measurements shown in template above.**
- * **Como alternativa, use las mediciones que se muestran arriba en la plantilla.**
- * **Vous pouvez également utiliser les mesures indiquées dans le modèle ci-dessus.**

2 Determine door width. Adjust spring power to match chart.

Determine el ancho de la puerta. Ajuste la potencia del resorte para que coincida con el cuadro.

Déterminez la largeur de la porte. Ajustez la résistance du ressort pour qu'elle corresponde au tableau.

POWER ADJUSTMENT: Shipped at Size 3.
AJUSTE DE POTENCIA: Incluido en tamaño 3.
AJUSTEMENT DE LA RÉSISTANCE : Expédié en taille 3.

		Spring Size Tamaño del resorte Taille de ressort
	-9	1
32" / 813 mm	-5	2
36" / 914 mm	0	3
42" / 1067 mm	+4	4
48" / 1219 mm	+7	5
54" / 1372 mm	+10	6

- 3** Install closer onto door. Install PA arm shoe onto frame.
 Instale el mecanismo de cierre en la puerta. Instale el zócalo del brazo de PA en el marco.
 Installez le dispositif de fermeture sur la porte. Installez le sabot du bras PA sur le cadre.

Valves DOWN for right hand door (shown). **Valves UP** for left hand door. **Spring Power** faces away from the hinge edge.

Válvulas HACIA ABAJO para la puerta hacia la derecha (ilustrada). **Válvulas HACIA ARRIBA** para la puerta hacia la izquierda. La potencia del resorte mira al lado contrario del borde de la bisagra.

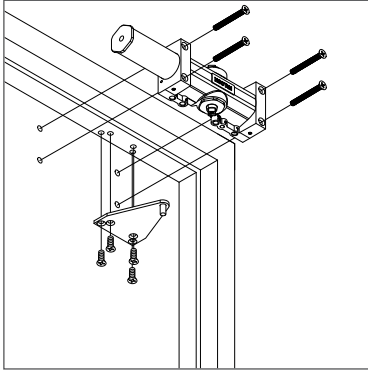

Soupapes vers le BAS pour la porte de droite (illustré). **Soupapes vers le HAUT** pour la porte de gauche. La résistance du ressort est dirigée à l'opposé de la bordure de la charnière.

- 4** Remove Arm Shoe from Rod, then Attach Arm Pieces As Shown.

Retire el zócalo del brazo de la varilla y, luego, una las piezas del brazo, tal como se muestra.

Enlevez le sabot du bras de la tige puis fixez les pièces du bras tel qu'illustré.

Rotate shaft 45° with wrench before placing arm on top of shaft.

Gire el eje 45° con la llave antes de colocar el brazo en la parte superior del eje.

Faites pivoter l'arbre à 45° à l'aide d'une clé avant de placer le bras sur la partie supérieure de l'arbre.

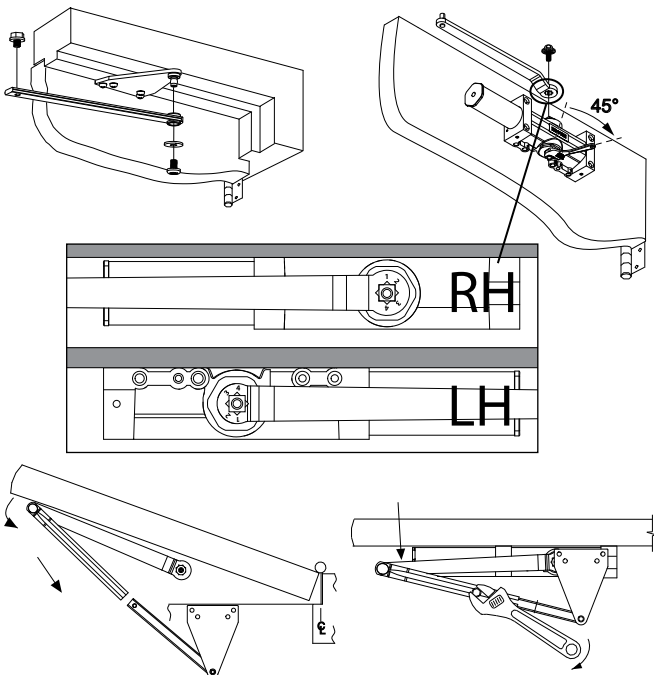

- 5** Attach cover with screws and insert optional cover plugs.
 Sujete la cubierta con tornillos e inserte los tapones de la cubierta (opcional).
 Fixez le couvercle avec des vis et insérez les bouchons du couvercle (optionnelle).

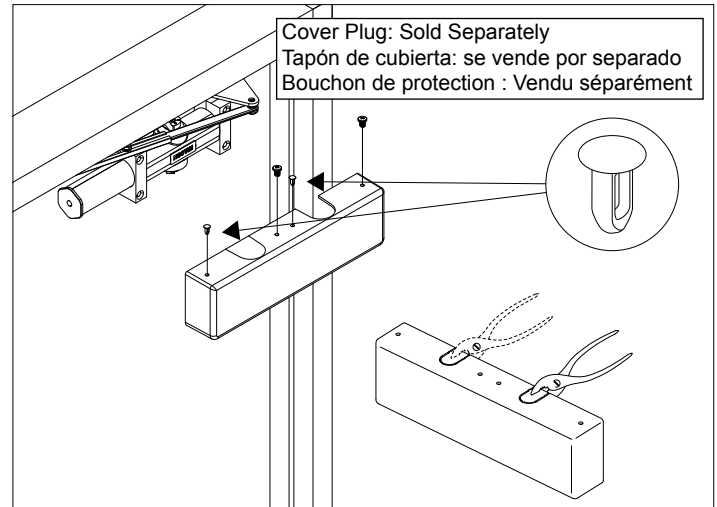

- 6** Adjustment Instructions. Screw in the P Selector Valve.

Instrucciones de ajuste. Atornille la válvula del selector del P.

Instructions de réglage. Vissez la soupape du sélecteur du P.

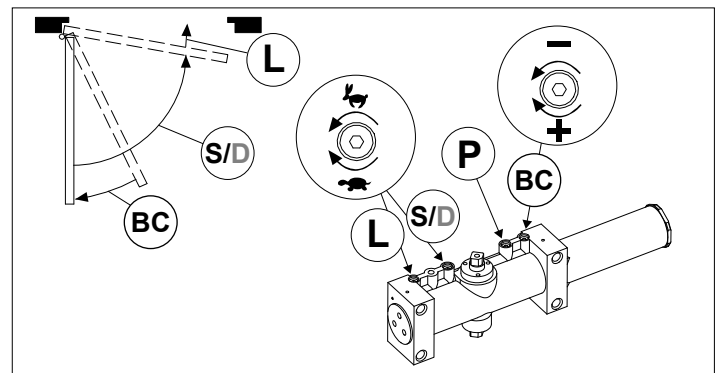

Optional Delay Action
 Acción retardada opcional
 Mesure de retardement optionnelle

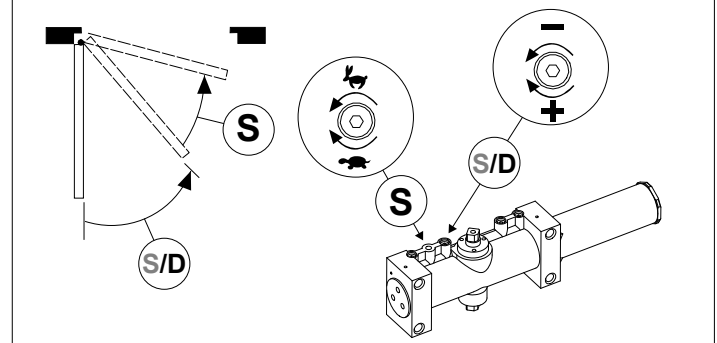

* See second page for valve warning.

* Consulte la segunda página para conocer la advertencia sobre la válvula.

* Voir deuxième page pour les avertissements relatifs à la soupape.