



SC80A Series/Serie/Série

FALCON®

44136

Hold Open Models, SC81A (1-6 Adj.)
Modelos con retención, SC81A (1-6 Adj.)
Modèles avec retenue, SC81A (1-6 adj.)

Installation Instructions
Instrucciones de Instalación
Instructions d'installation

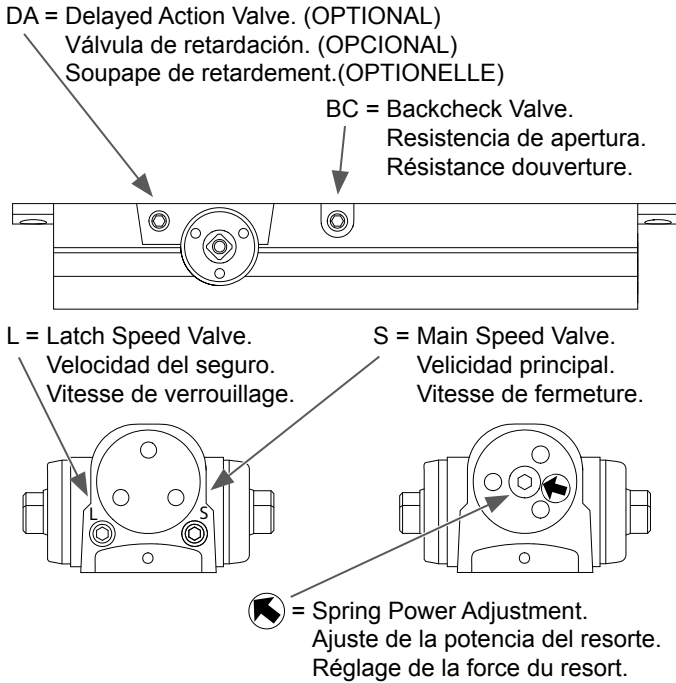

Pull Side Installation Instalación del lado del tirón Installation sur le côté à tirer

Closer mounted on pull side of door (hinge side).
Cerrador montado del lado de jalar de la puerta (lado del gozne).
Ferme-porte installé sur le côté à tirer de la porte (côté de la charnière).

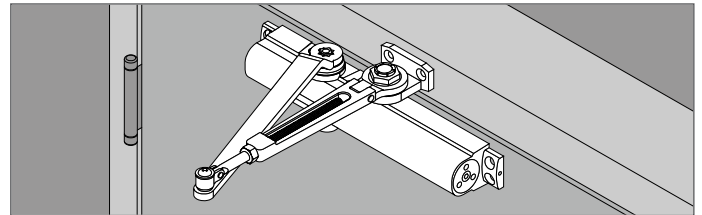

Push Side Installation Instalación del lado del empuje Installation sur le côté à pousser

Closer mounted on the push side of the door (opposite of the hinge side).
Cerrador montado al lado del empuje de la puerta (opuesto al lado del gozne).
Ferme-porte installé sur le côté à pousser de la porte (à l'opposé du côté de la charnière).

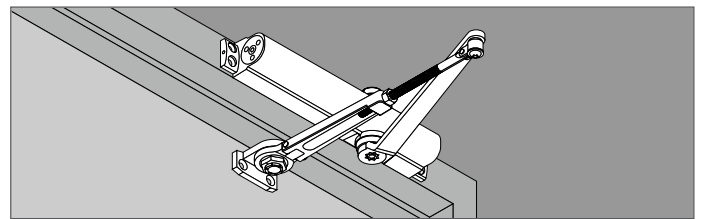

Parallel Arm Installation Instalación "brazo paralelo" Installation "bras parallèle"

Closer mounted on the push side of the door (opposite of the hinge side).
Cerrador montado al lado del empuje de la puerta (opuesto al lado del gozne).
Ferme-porte installé sur le côté à pousser de la porte (à l'opposé du côté de la charnière).

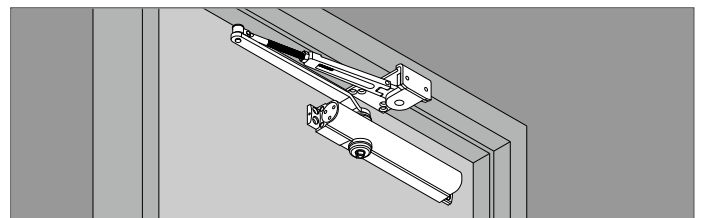

	Fasteners	Door Frame	Drill Sizes
Arm	#14 Wood	Wood	1/8"
	1/4-20 Machine	Metal	Drill: #7 Tap: 1/4-20
Closer Body	#14 Wood	Wood	1/8"
	1/4-20 Machine	Metal	Drill: #7 Tap: 1/4-20
	Self-Reaming, & Tapping (SRT)	Metal	1/8"
Either	Thru-Bolt	All	3/8"

CAUTION

Improper installation or regulation may result in personal injury or property damage. Follow all instructions carefully. Hold open arms must not be installed on fire rated doors. For questions, call Falcon at: 1-877-671-7011

ADVERTENCIA

Una instalación o un ajuste incorrectos pueden resultar en daño personal o material. Siga bien todas las instrucciones. Los brazos para mantener abierto no deben instalarse en puertas con clasificación ignífuga. Para más informaciones, llama a Falcon al: 1-877-671-7011

DANGER

Une installation ou un réglage inadéquats peuvent entraîner des blessures ou des dommages. Veuillez suivre toutes les instructions avec soin. Les bras de retenue ne doivent pas être installés sur les portes coupe-feu. Pour plus de renseignements, composez le 1-877-671-7011

Customer Service

1-877-671-7011

www.allegion.com/us



© Allegion 2016
Printed in U.S.A.
44136 Rev. 11/16-a

Pull Side - Hold Open

1 Door and Frame Preparation.
Preparación de la puerta y el marco.
Préparation de la porte et du cadre.

1a Choose degree of door opening.
Elija el grado de apertura de la puerta.
Sélectionnez le degré d'ouverture désiré.

1b Drill per screw chart (see front page).
Barrene según el gráfico (Vea la página de la cubierta).
Percez selon les indications du tableau (voir la page frontispice).

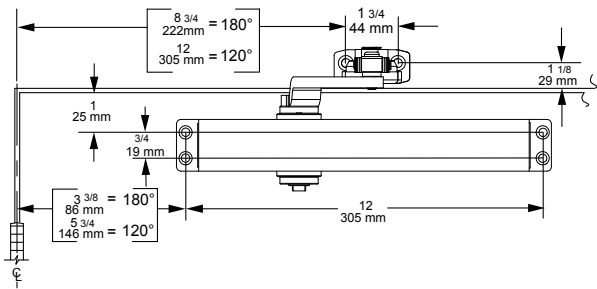

Right hand door illustrated. Same dimensions apply for left hand door measured from hinge side.

Montaje de puerta a la derecha como ilustrado. Las mismas dimensiones se aplican para un montaje de puerta a la izquierda medidas a partir del lado del gozne.

Porte main droite illustrée. Les mêmes dimensions s'appliquent pour une porte main gauche mesurées à partir du côté de la charnière.

2 Determine door width, adjust spring power to match chart.
Determina la anchura de la puerta. Ajuste la potencia del resorte según lo indicado en el gráfico.
Mesurez la largeur de la porte. Réglez le ressort selon les indications du tableau.

	POWER ADJUSTMENT AJUSTE DE POTENCIA REGLER LA PUISSANCE
	SC81A (1-6)
	-5
32" - 813 mm	-3
36" - 914 mm	0
42" - 1067 mm	+5
48" - 1219 mm	+10
54" - 1372 mm	+15

3 Install closer onto door and rod & shoe onto frame.
Monte el cerrador en la puerta, la varilla y la zapata en el cuadro.
Installez le ferme-porte sur la porte, la tige et la console sur le cadre.

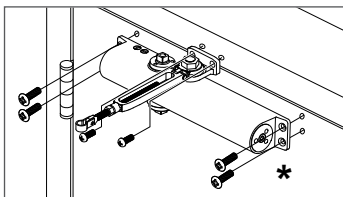

- * Spring power faces away from the hinge edge.
- * Force du ressort fait face à l'opposé du bord de la charnière.
- * Potencia del resorte cara opuesta al borde del gozne.

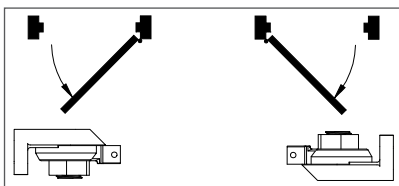

Identify the position of the hold open nut according to the hand of door.
Identifique la posición de la tuerca de retención según el manecillo de la puerta.
Identifiez la position de l'écrou de retenue selon la 'main' de la porte.

4 Attach main arm and adjust arm rod.
Coloque el brazo principal y ajuste la varilla del brazo.
Attachez le bras principal et réglez la tige du bras.

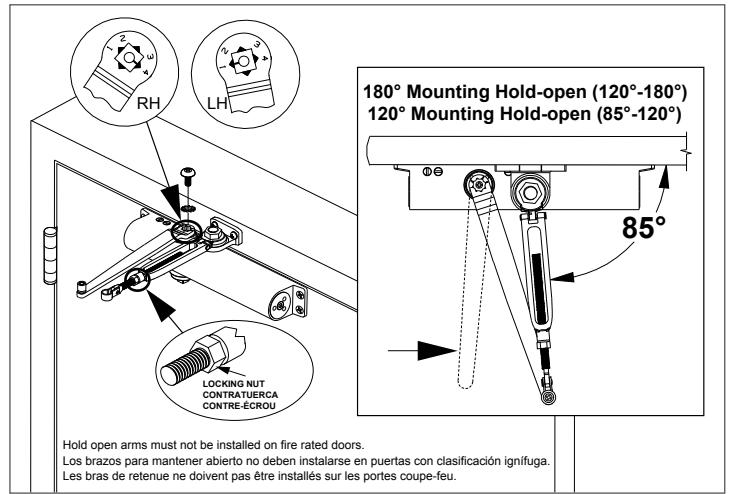

Hold open arms must not be installed on fire rated doors.
Los brazos para mantener abierto no deben instalarse en puertas con clasificación ignífuga.
Les bras de retenue ne doivent pas être installés sur les portes coupe-feu.

5 Connect arm pieces.
Conecte las partes del brazo.
Réunissez les sections de bras.

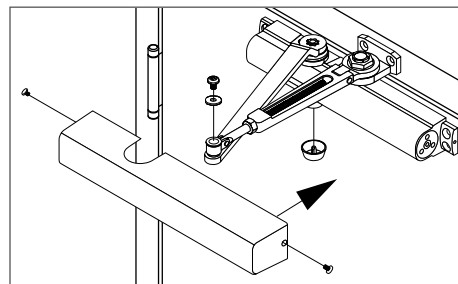

Screw cap onto shaft and install cover (cap not used with full cover).

Atornille la tapa en el eje e instale la cubierta (no se usa la tapita con la tapa completa).

Tournez le capuchon sur l'arbre et installez le couvercle (le capuchon n'est pas utilisé avec le couvercle complet)

6 Adjust hold open arm.
Ajustar el brazo para mantener abierto.
Régler le bras de retenue.

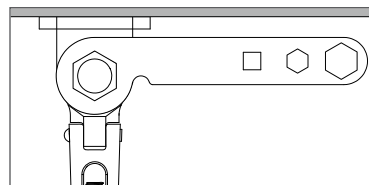

Minimum hold-open angle for a 180 degree mount is 95 degrees.
El ángulo mínimo de apertura sostenida para un soporte de 180 grados es de 95 grados.
L'angle en position ouverte minimum pour un support à 180 degrés est 95 degrés.

Loosen hold open nut. Open door to 5° less than desired hold position and tighten hold open nut securely.

Afloje la tuerca del brazo para mantener abierto. Abra la puerta a 5° menos que la posición deseada para mantener abierto y ajuste la tuerca del mecanismo para mantener abierto firmemente.

Desserrez l'écrou de retenue. Ouvrez la porte de 5° de moins que la position de retenue désirée puis serrez bien l'écrou de retenue.

7 Adjustment Instructions.
Instrucciones de ajuste.
Instructions de réglage.

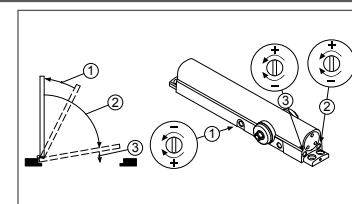

Optional Delay Action

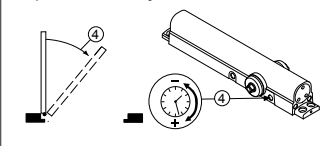

Push Side - Hold Open

1 Door and Frame Preparation.
Preparación de la puerta y el marco.
Préparation de la porte et du cadre.

1a Choose degree of door opening.
Elija el grado de apertura de la puerta.
Sélectionnez le degré d'ouverture désiré.

1b Drill per screw chart (see front page).
Barrene según el gráfico (Vea la página de la cubierta).
Percez selon les indications du tableau (voir la page frontispice).

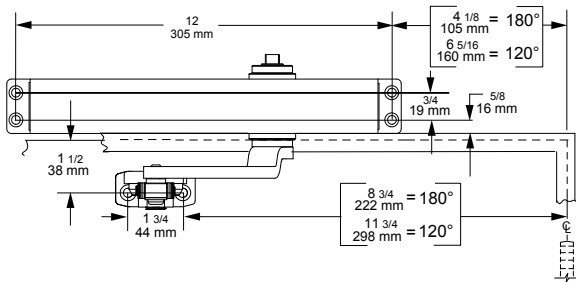

Right hand door illustrated. Same dimensions apply for left hand door measured from hinge side.

Montaje de puerta a la derecha como ilustrado. Las mismas dimensiones se aplican para un montaje de puerta a la izquierda medidas a partir del lado del gozne.

Porte main droite illustrée. Les mêmes dimensions s'appliquent pour une porte Main Gauche mesurées à partir du côté de la charnière.

2 Determine door width, adjust spring power to match chart.
Determina la anchura de la puerta. Ajuste la potencia del resorte según lo indicado en el gráfico.
Mesurez la largeur de la porte. Réglez le ressort selon les indications du tableau.

	POWER ADJUSTMENT AJUSTE DE POTENCIA REGLER LA PUISSANCE
	SC81A (1-6)
	-5
32" - 813 mm	-3
36" - 914 mm	0
42" - 1067 mm	+5
48" - 1219 mm	+10
54" - 1372 mm	+15

3 Install closer onto frame and rod & shoe onto door.
Monte el cerrador en el cuadro, la varilla y la zapata en la puerta.
Installez le ferme-porte sur le cadre, la tige et la console sur la porte.

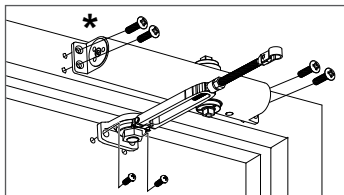

- * Spring power faces away from the hinge edge.
- * Force du ressort fait face à l'opposé du bord de la charnière.
- * Potencia del resorte cara opuesta al borde del gozne.

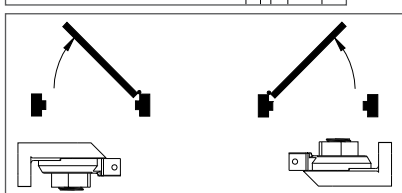

Identify the position of the hold open nut according to the hand of door.
Identifique la posición de la tuerca de retención según el manecillo de la puerta.

Identifiez la position de l'écrou de retenue selon la 'main' de la porte.

4 Attach main arm and adjust arm rod.
Coloque el brazo principal y ajuste la varilla del brazo.
Attachez le bras principal et réglez la tige du bras.

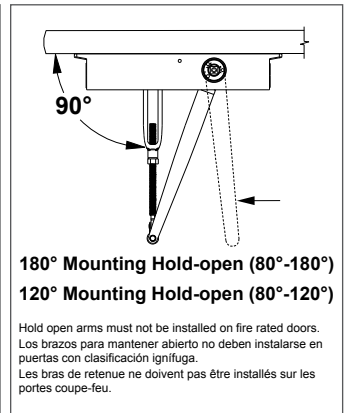
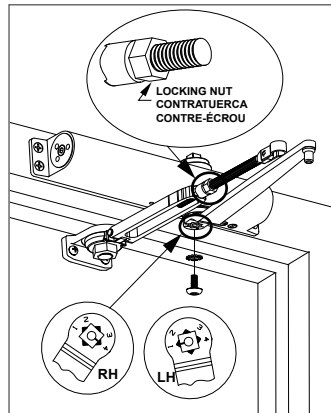

180° Mounting Hold-open (80°-180°)
120° Mounting Hold-open (80°-120°)

Hold open arms must not be installed on fire rated doors.
Los brazos para mantener abierto no deben instalarse en puertas con clasificación ignífuga.
Les bras de retenue ne doivent pas être installés sur les portes coupe-feu.

5 Connect arm pieces.
Conecte las partes del brazo.
Réunissez les sections de bras.

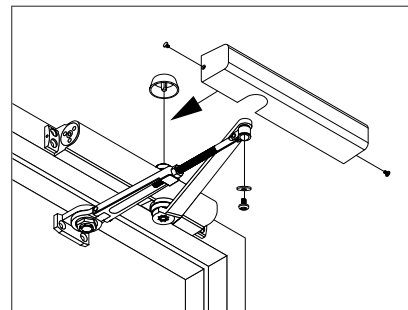

Screw cap onto shaft and install cover (cap not used with full cover).

Atornille la tapa en el eje e instale la cubierta (no se usa la tapita con la tapa completa).

Tournez le capuchon sur l'arbre et installez le couvercle (le capuchon nest pas utilisé avec le couvercle complet)

6 Adjust hold open arm.
Ajustar el brazo para mantener abierto.
Réglér le bras de retenue.

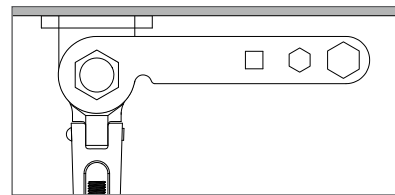

Loosen hold open nut. Open door to 5° less than desired hold position and tighten hold open nut securely.

Afloje la tuerca del brazo para mantener abierto. Abra la puerta a 5° menos que la posición deseada para mantener abierto y ajuste la tuerca del mecanismo para mantener abierto firmemente.

Desserrez l'écrou de retenue. Ouvrez la porte de 5° de moins que la position de retenue désirée puis serrez bien l'écrou de retenue.

7 Adjustment Instructions.
Instrucciones de ajuste.
Instructions de réglage.

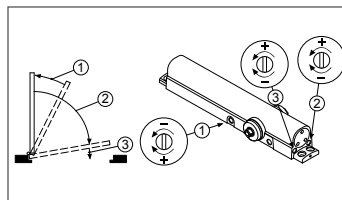

Optional Delay Action

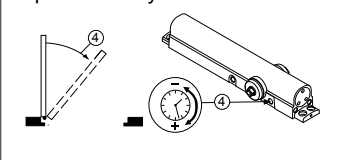

Parallel arm - Hold Open

- 1** Door and Frame Preparation.
Preparación de la puerta y del cuadro.
Préparation de la porte et du cadre.

- 1a** Choose degree of door opening.
Elija el grado de apertura de la puerta.
Sélectionnez le degré d'ouverture désiré.
- 1b** Drill per screw chart. (see front page)
Barrene según el gráfico. (Vea la página de la cubierta)
Percez selon les indications du tableau. (voir la page frontispice)

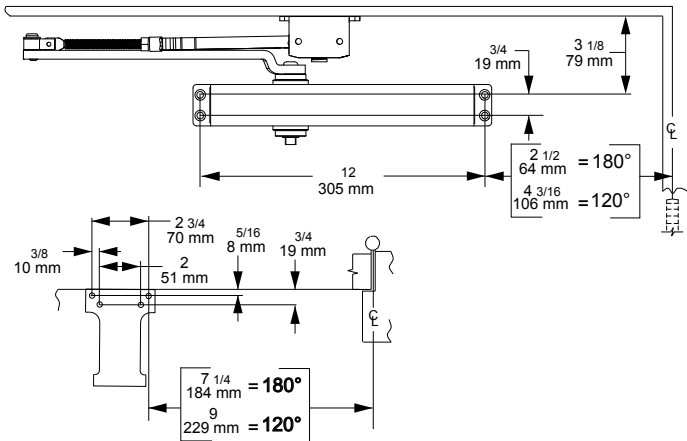



Right hand door illustrated. Same dimensions apply for left hand door measured from hinge side.

Montaje de puerta a la derecha como ilustrado. Las mismas dimensiones se aplican para un montaje de puerta a la izquierda medidas a partir del lado del gozne.

Porte main droite illustrée. Les mêmes dimensions s'appliquent pour une porte main gauche mesurées à partir du côté de la charnière.

- 2** Determine door width, adjust spring power to match chart.
Determina la anchura de la puerta. Ajuste la potencia del resorte según lo indicado en el gráfico.
Mesurez la largeur de la porte. Réglez le ressort selon les indications du tableau.

	 POWER ADJUSTMENT AJUSTE DE POTENCIA RÉGLER LA PUISSANCE
	SC81A (1-6)
W	-5
32" - 813 mm	-3
36" - 914 mm	0
42" - 1067 mm	+5
48" - 1219 mm	+10
54" - 1372 mm	+15

- 3** Install arm shoe onto frame.
Monte la zapata en el cuadro.
Installez la console sur le cadre.

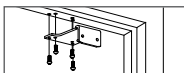

- 4** Install closer onto door.
Monte el cerrador en la puerta.
Installez le ferme-porte sur la porte.

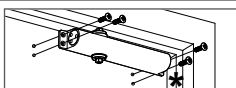

- * Spring power faces toward the hinge edge.
- * Potencia del resorte cara hacia el borde del gozne.
- * Force du ressort fait face vers le bord de la charnière.

- 5** Attach arm pieces as shown.
Coloque las piezas del brazo tal como se muestra.
Attachez les pièces du bras tel qu'illustré.

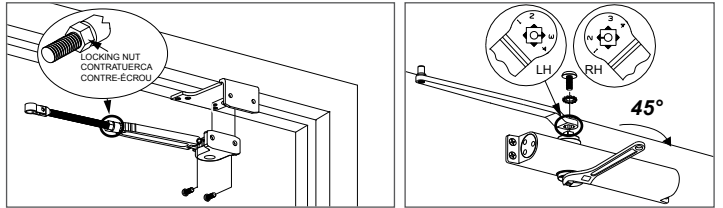

180° Mounting Hold-open (120°-180°)
120° Mounting Hold-open (80°-120°)

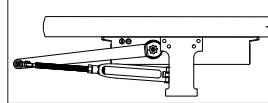

Main arm will be slightly away from parallel with door closed.

El brazo principal estará un poco afuera de paralelo con la puerta cerrada.
Le bras principal sera légèrement hors-parallèle avec la porte fermée. bord de la charnière.

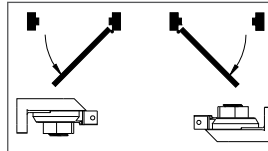

Identify the position of the hold open nut according to the hand of door.
Identifique la posición de la tuerca de retención según el manecillo de la puerta.
Identifiez la position de l'écrou de retenue selon la 'main' de la porte.

Hold open arms must not be installed on fire rated doors.

Los brazos para mantener abierto no deben instalarse en puertas con clasificación ignífuga.

Les bras de retenue ne doivent pas être installés sur les portes coupe-feu.

- 6** Connect arm pieces.
Conecte las partes del brazo.
Réunissez les sections de bras.

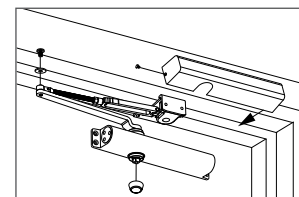

Screw cap onto shaft and install cover (cap not used with full cover).

Atornille la tapa en el eje e instale la cubierta (no se usa la tapita con la tapa completa).

Tournez le capuchon sur l'arbre et installez le couvercle (le capuchon nest pas utilisé avec le couvercle complet).

- 7** Adjust hold open arm.
Ajustar el brazo para mantener abierto.
Régler le bras de retenue.

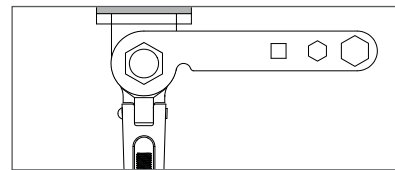

Loosen hold open nut. Open door to 5° less than desired hold position and tighten hold open nut securely.

Afloje la tuerca del brazo para mantener abierto. Abra la puerta a 5° menos que la posición deseada para mantener abierto y ajuste la tuerca del mecanismo para mantener abierto firmemente.

Desserrez l'écrou de retenue. Ouvrez la porte de 5° de moins que la position de retenue désirée puis serrez bien l'écrou de retenue.

- 8** Adjustment Instructions.
Instrucciones de ajuste.
Instructions de réglage.

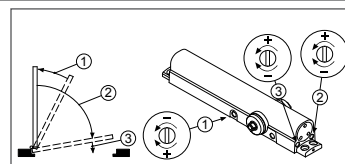

Optional Delay Action

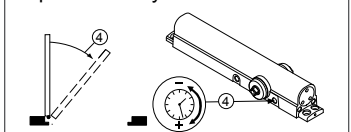

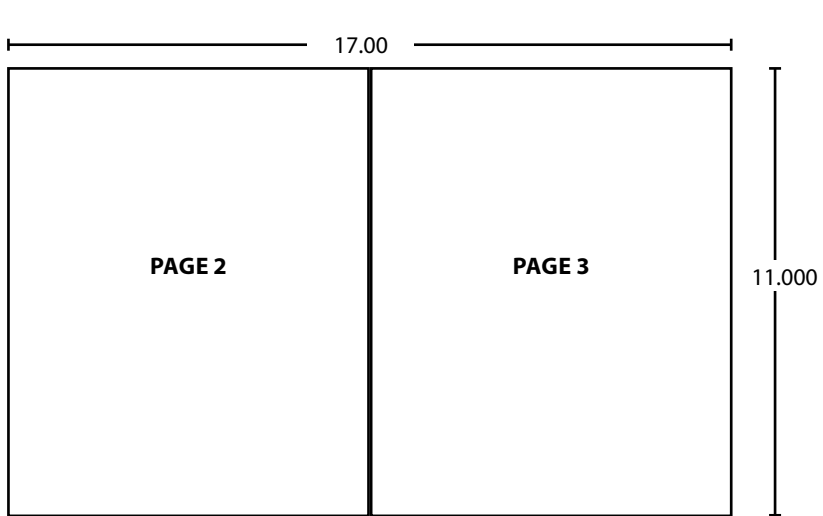

BEGINNING SHEET

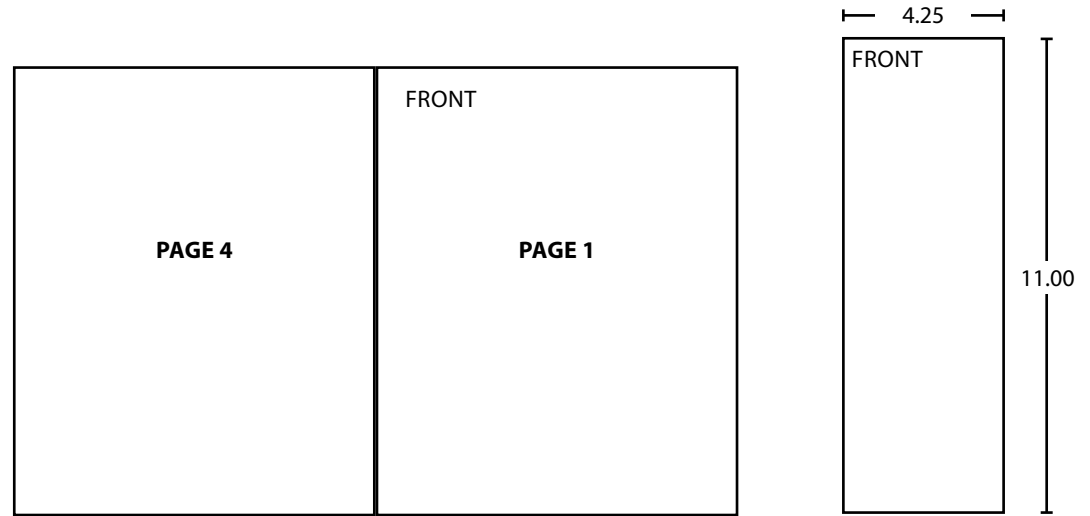

FOLDED SHEET

Additional Notes:
1. None

Revision History						Revision Description:					
A	B	C	D	E	F	N/A					
xxxxx											
Material						Edited By		Approved By		EC Number	Release Date
White Paper						N. Wilson		M. Roberts		xxxxx	11-09-16
Notes						Title					
1. printed two sides						SC80 Series Hold Open Instruction Sheet					
2. printed black						Creation Date		Number		Revision	
3. tolerance $\pm .13$						08-08-2016		44136		A	
4. printed in country may vary						Created By		Activity		© Allegion 2016	
5. drawings not to scale						N. Wilson		3899 Hancock Expwy Security, CO 80911			
						Software: InDesign CS6					