

Instrucciones de instalación

Installation Instructions

Notice d'installation

Tools
Herramientas
Outils

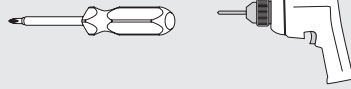

1 Mark Lock Centerline on Door Face
Marcado de la línea central de cierre en el frente de la puerta
Marquer la ligne centrale sur la façade de la porte

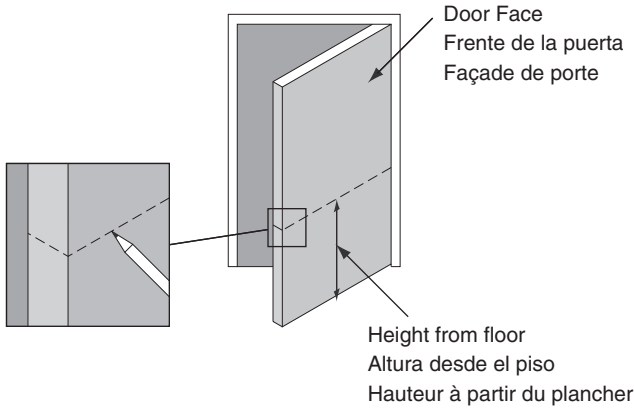

2 Mark Door Face and Drill Holes
Retire el tornillo y deséchelo
Retirez et jetez la vis

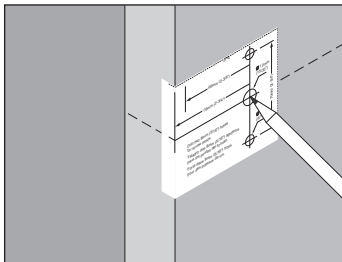
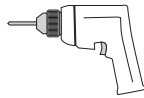

3 Install Outside Lever
Install outside trim assembly by inserting screw posts through the holes in door.

Instale la palanca exterior
Instale la asamblea exterior del ajuste insertando los postes del tornillo a través de los agujeros en puerta.

Installez le levier extérieur
Installez le montage extérieur d'équilibre en insérant des poteaux de vis par les trous dans la porte.

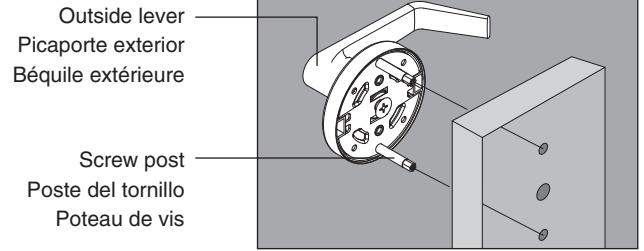

4 Install Inside Lever
Place inside rose against door face.
Insert 2 mounting screws through inside rose holes and door holes to be engaged with outside screw posts and fasten tight.
Snap on rose scalp over inside rose.
Then place inside lever and use wrench to fasten inside lever tight onto inside rose.

Instale la palanca interior
Ponga la rosa interior contra cara de la puerta.
Inserte 2 tornillos de montaje a través agujeros de rosa interior y los agujeros de la puerta se engancharán con los postes exteriores del tornillo y apriete firmemente.
Abroche en escalpa de rosa sobre la rosa interior.
Después coloque dentro de palanca y utilice la llave para apretar la palanca interior sobre la rosa interior.

Installez le levier intérieur
Placer la rosette intérieure contre le visage de porte.
Insérer 2 vis de fixation intérieure à travers des trous de rosette et des trous de porte d'être reliés avec les poteaux de vis extérieurs et les serrés.
Frapper sur le scalp de rosette passant par la rosette intérieure.
Ensuite placer le levier intérieur et utiliser une clé pour fixer le levier intérieur sur la rosette l'intérie.

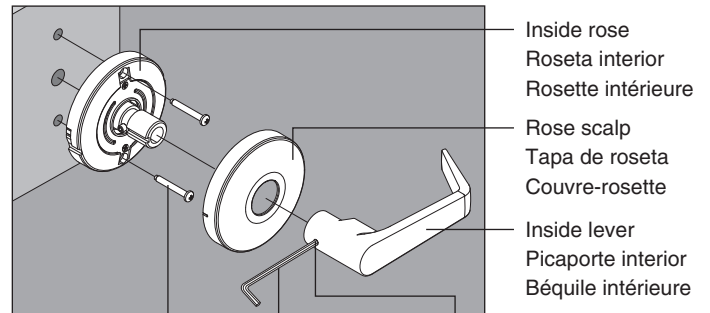

Mounting screws
Tornillos de montaje
Vis de support

Wrench
Llave allen
Clé hexagonale

Set screw
Tornillo de traba
Vis de serrage

Dimensions may not be to scale!
¡Las dimensiones pueden no ser a escala!
Les dimensions peuvent ne pas être à l'échelle!

Drill two 5/16" (8mm) holes for screw posts.
Taladro dos 5/16" (8mm) agujeros para los postes del tornillo.
Foret deux 5/16" (8mm) trous pour des poteaux de vis.

