



47327849

Schlage Control™ Smart Deadbolt



Model BE467F

Installation Instructions

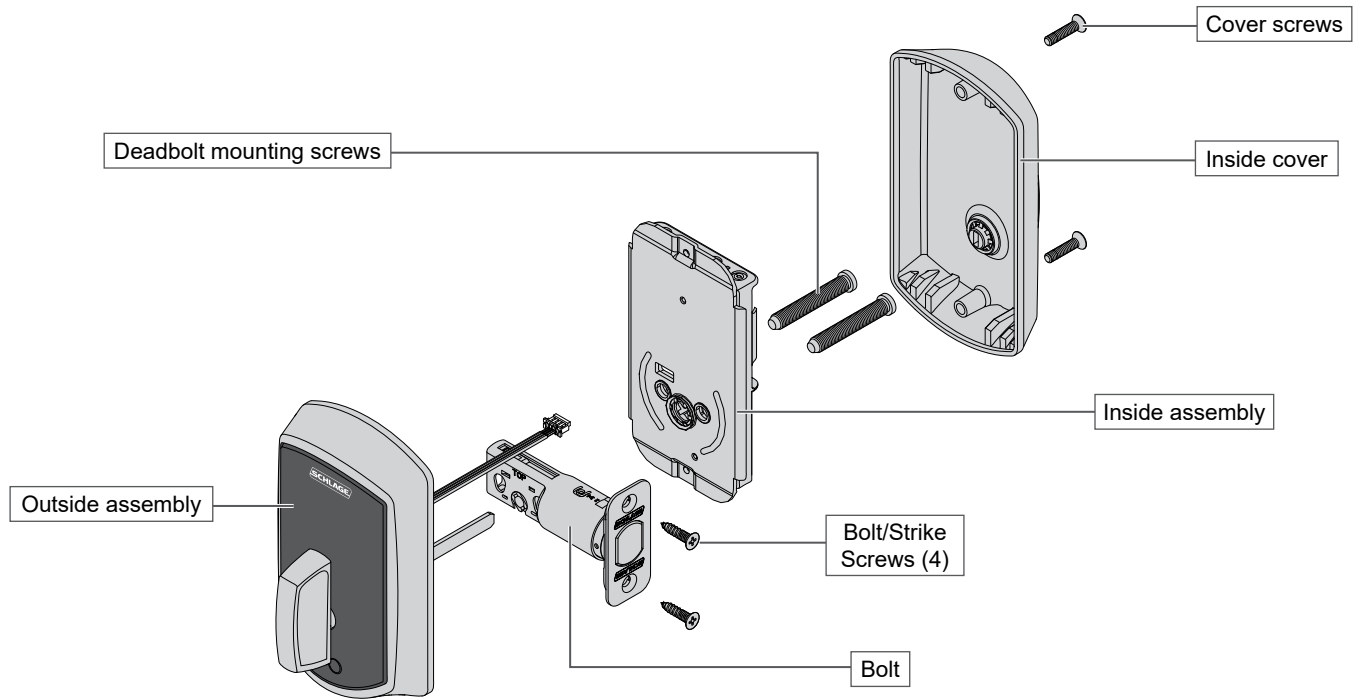

Credentials not included.

Tools Needed

- Phillips screwdriver
- Tape measure

Optional

- Flathead screwdriver
- Torx™ screwdriver

Door preparation:

See template in package.

Contact Product Support
1-877-671-7011.

IMPORTANT NOTES

- Install and test lock with door open to avoid being locked in or out.

CAUTION

Use provided bolt!
Do NOT use a power drill for installation!

ENGAGE™ WEB & MOBILE APPLICATIONS

Search for “Allegion ENGAGE” in the Apple App Store or Google Play store to download the app.

Navigate to portal.allegionengage.com to access your account online.

Access online interactive instructions, user guide, warranty, and reference information.

alle.co/control



Check door dimensions.

See consumer.schlage.com/Service-Support for door preparation instructions if dimensions are different.

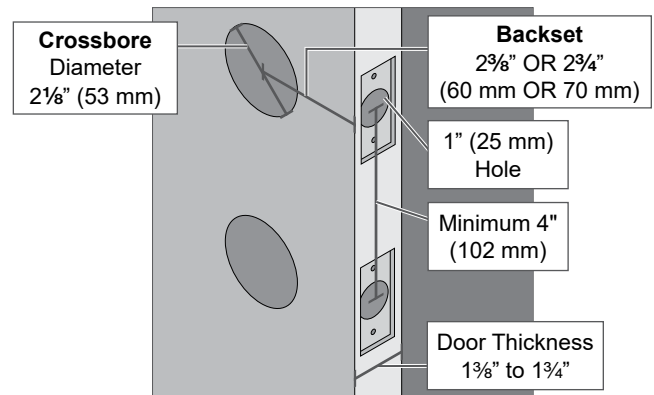

Install the lock

1 Install bolt and strike.

CAUTION

Use provided bolt!

1a Adjust bolt length, if necessary.

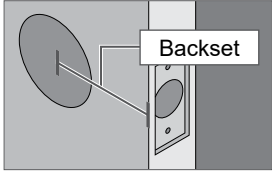

Measure the backset. If the measurement is $2\frac{3}{8}$ " (60 mm) no adjustment is necessary.

If the measurement is $2\frac{3}{4}$ " (70 mm), extend the bolt.

Twist the faceplate.

Make sure the button pops into place.

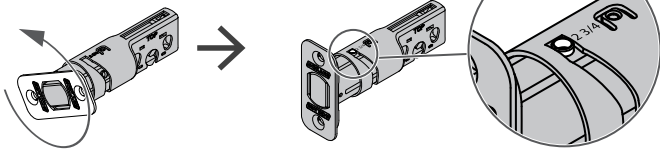

1b If desired, change to the square-corner faceplate.

Use a flathead screwdriver to pry the faceplate off.

Press the square-corner faceplate into place.

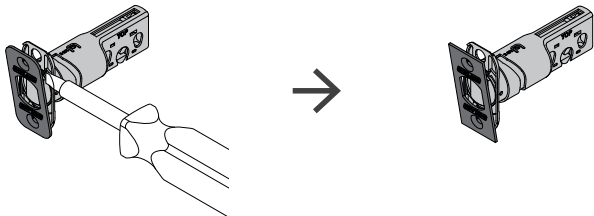

1c Install the bolt into the door.

CAUTION

If the bolt does not remain retracted throughout installation, locking and unlocking could be reversed, resulting in an unsecured residence.

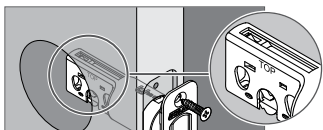

Make sure the word **TOP** faces up when installing the bolt.

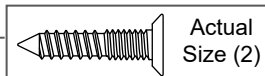

2 Install the strike into the frame.

Drill pilot holes $\frac{1}{8}$ " x 3" deep, 2 places.

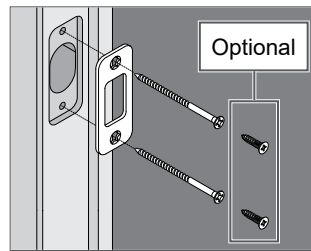

Reinforcement strike

OR

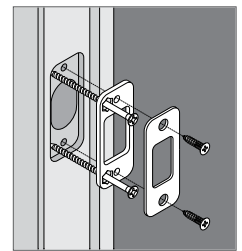

Strike and reinforcement plate

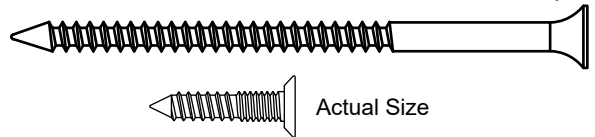

3 Install the outside assembly.

CAUTION

If the bolt does not remain retracted throughout installation, locking and unlocking could be reversed, resulting in an unsecured residence.

Install the outside assembly on the outside of the door.

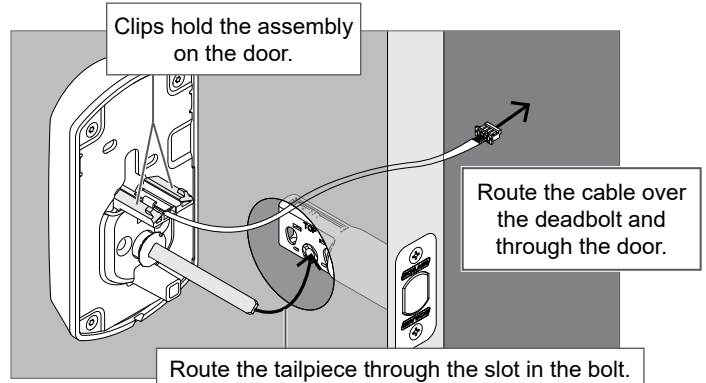

4 Install the inside assembly.

CAUTION

If the cam is not in the correct position during installation, locking and unlocking could be reversed, resulting in an unsecured residence.

4a Make sure the cam on the inside assembly is in the correct position.

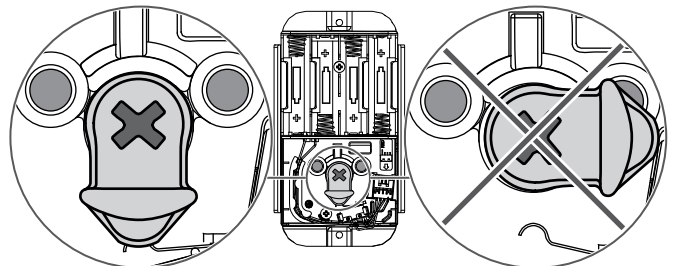

4b Install the inside assembly on the inside of the door.

CAUTION

Bolt must remain retracted!

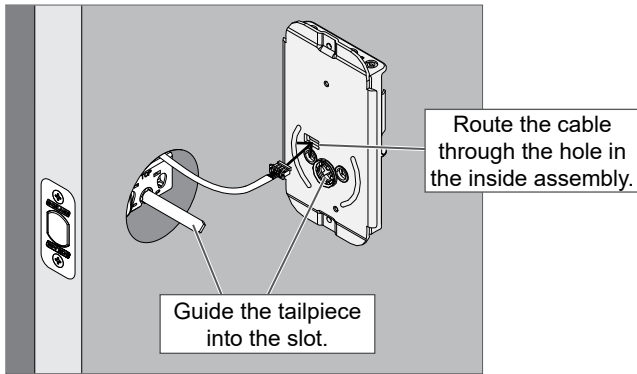

4c Secure the inside assembly with two screws.

ⓘ If the screw holes are blocked by the cam, see step 4a.

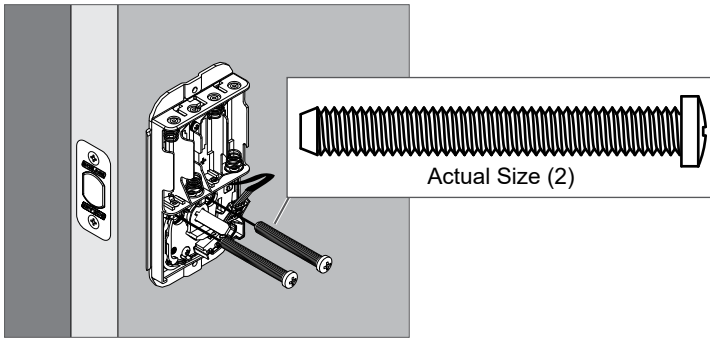

4d Connect the cable to the inside assembly.

CAUTION

**The connector fits only one way.
DO NOT FORCE!**

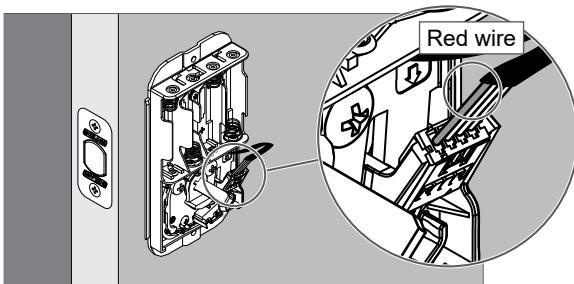

4e Install the batteries.

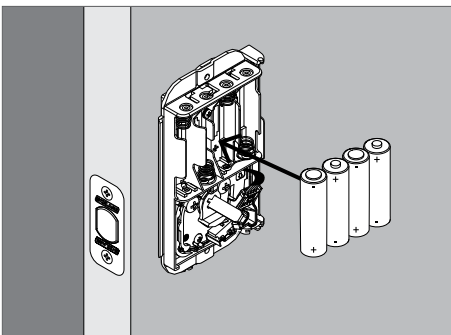

4f Install the inside cover.

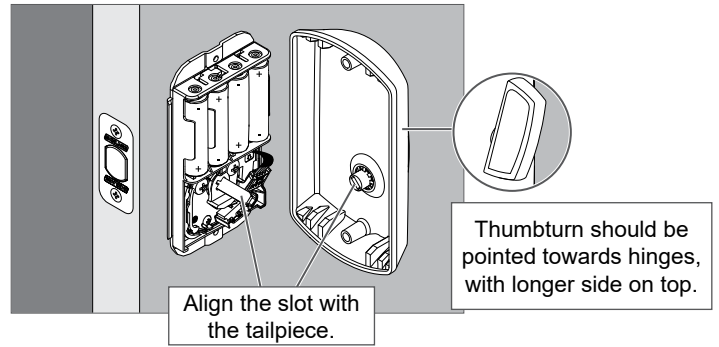

4g Secure the inside cover with two screws.

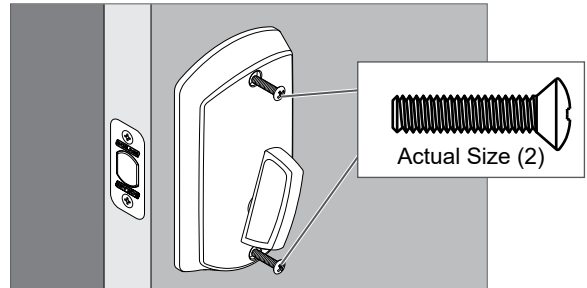

5 Test the Lock

Extend and then retract the bolt using the inside bolt throw.

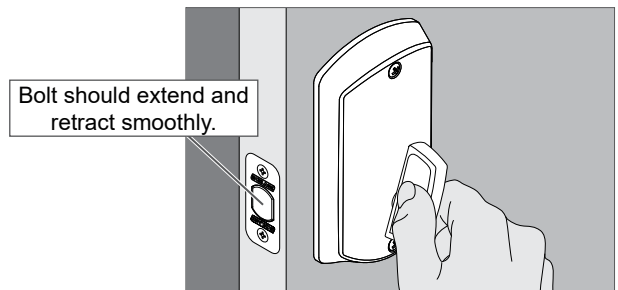

ⓘ Outside bolt throw should spin freely until a valid credential is presented.

6 Set up the lock.

Access online interactive instructions, user guide, warranty, and reference information.



alle.co/control

Customer Service

1-877-671-7011

www.allegion.com/us





47327849



Schlage Control™

Cerradura inteligente

con tecnología Engage

Schlage Control™

Serrure intelligente

dotée de la technologie Engage

Modelo BE467F

Modèle BE467F

Instrucciones para la instalación
Instructions d'installation

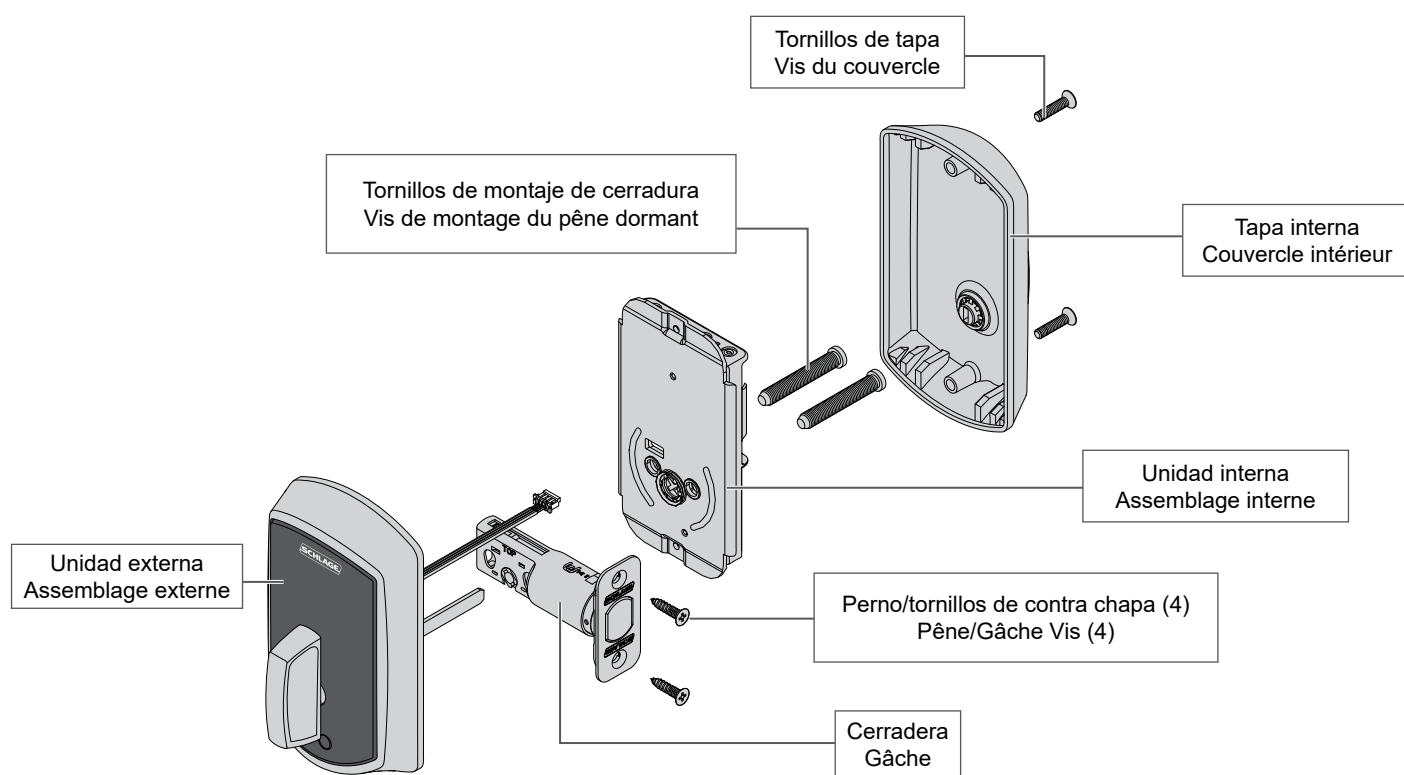

No se incluyen credenciales.

Identifiants non inclus.



Acceda en línea a instrucciones interactivas, guía del usuario, garantía e información de referencia.

alle.co/control

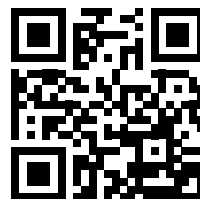

Accédez aux instructions interactives en ligne, au guide d'utilisation, à la garantie et aux informations de référence.

alle.co/control

Preparación de la instalación

Préparation de l'installation

Herramientas necesarias

- Destornillador Phillips
- Llave para clavija

Opcional

- Destornillador plano
- Controlador Torx™

Preparación de la puerta:

consulte la página en el paquete.

Comuníquese con el servicio de asistencia sobre productos al **1-877-671-7011**.

Outils nécessaires

- Tournevis cruciforme
- Clef à ergots

En option

- Tournevis à tête plate
- Tournevis Torx™

Préparation de la porte :

Reportez-vous à la section de l'emballage.

Communiquez avec le support technique au **1-877-671-7011**.

APLICACIONES WEB Y PARA DISPOSITIVOS MÓVILES ENGAGE(TM)

Busque "Allegion ENGAGE" en el App Store (iOS) o Google Play Store (Android) para descargar.

Ingrese a portal.allegionengage.com para acceder a su cuenta en línea.

APPLICATIONS WEB ET MOBILES DE LA TECHNOLOGIE ENGAGE(MC)

Cherchez « Allegion ENGAGE » sur l'App Store (iOS) ou sur le Google Play Store (Android) pour télécharger l'application.

Rendez-vous à portal.allegionengage.com afin d'accéder à votre compte en ligne.

NOTAS IMPORTANTES

- Instalar la cerradura y probarla con la puerta abierta ¡para evitar quedarse adentro o afuera!

PRECAUCIÓN

¡Utilice el perno provisto!
¡NO utilice un taladro eléctrico para la instalación!

REMARQUES IMPORTANTES

- Installez la serrure et faites-en l'essai en maintenant la porte ouverte pour éviter de vous enfermer à l'extérieur ou à l'intérieur!

MISE EN GARDE

Utilisez le pêne fourni!
N'utilisez PAS de perceuse électrique pour l'installation!

Verifique las dimensiones de la puerta. Vérifiez les dimensions de la porte.

Consulte consumer.schlage.com/Service-Support para conocer las instrucciones de preparación de puerta si las dimensiones son diferentes.

Si les dimensions sont différentes, consultez la page consumer.schlage.com/Service-Support pour connaître les instructions relatives à la préparation de la porte.

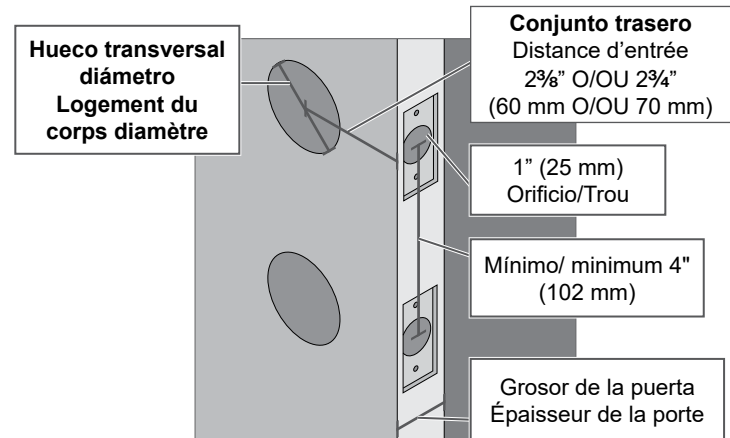

Instalar la cerradura

Installation de la serrure

- 1 Instalar el perno y la contra chapa.

Installez le pêne et la gâche.

PRECAUCIÓN

¡Utilice el perno provisto!

MISE EN GARDE

Utilisez le pêne fourni!

- 1a Ajustar la longitud del perno, si es necesario.

Si nécessaire, modifiez la longueur du pêne.

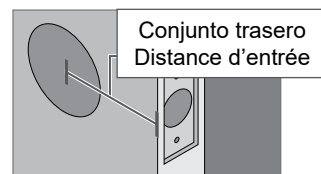

Medir el conjunto trasero. 2 3/8" (60 mm) no se necesita ajuste.

Mesurez la distance d'entrée. 2 3/8" (60 mm) aucun ajustement nécessaire.

Si la medida es de 2 3/4" (70 mm), extienda el perno.

Si celle-ci est de 70 mm (2 3/4 po), augmentez la longueur.

Girar la placa frontal.
Faites tourner la têtère.

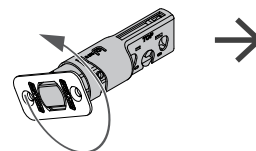

Asegúrese de que el botón se meta en su lugar.
Veillez à ce que le bouton se mette bien en place.

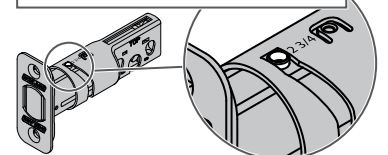

1b Si lo desea, cambie a una placa frontal con esquinas cuadradas.

Si désiré, installez la têtère à angle vif.

Utilizar un destornillador plano para quitar la placa frontal.

Utilisez un tournevis à tête plate pour enlever la têtère.

Presionar la placa frontal con esquinas cuadradas en su lugar.

Appuyez sur la têtère à angle vif pour la mettre en place.



1c Instalar el perno en la puerta.

Installez le pêne dans la porte.

PRECAUCIÓN

Si el perno no se mantiene es retraído durante la instalación, el bloqueo y desbloqueo podrían falsearse, y la casa estaría insegura.

MISE EN GARDE

Si le pêne ne reste pas rétracté lors de l'installation, le verrouillage et le déverrouillage pourraient être inversés, rendant la résidence non sécuritaire.

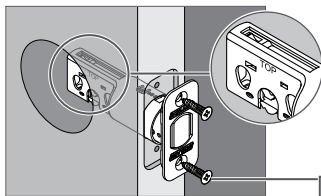

Asegúrese de que la palabra TOP (arriba) apunte hacia arriba al instalar el perno.
Assurez-vous que le mot TOP est tourné vers le haut lors de l'installation du pêne.



2 Instalar la contra chapa en el marco.

Installez la gâche dans le cadre.

Orificios guía perforados 1/8" x 3" de profundidad 2 lugares

Percez les trous pilotes 1/8 po x 7,6 cm (3 po) de profondeur 2 endroits

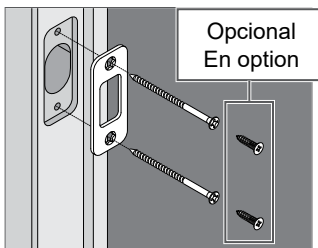

Opcional
En option

O
OU

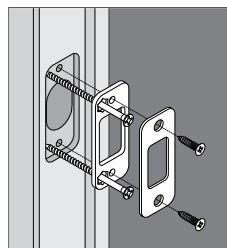

Batiente de refuerzo
Gâche de renforcement

Batiente y placa de refuerzo
Gâche et plaque de renforcement



Tamaño real
Taille réelle

3 Instalar la unidad externa.

Installez l'assemblage extérieur.

PRECAUCIÓN

Si el perno no se mantiene es retraído durante la instalación, el bloqueo y desbloqueo podrían falsearse, y la casa estaría insegura.

MISE EN GARDE

Si le pêne ne reste pas rétracté lors de l'installation, le verrouillage et le déverrouillage pourraient être inversés, rendant la résidence non sécuritaire.

Instalar la unidad externa del lado exterior de la puerta.

Installez l'assemblage extérieur à l'extérieur de la porte.

Las pinzas sostienen la unidad en la puerta.
Des pinces permettent de maintenir l'assemblage sur la porte.

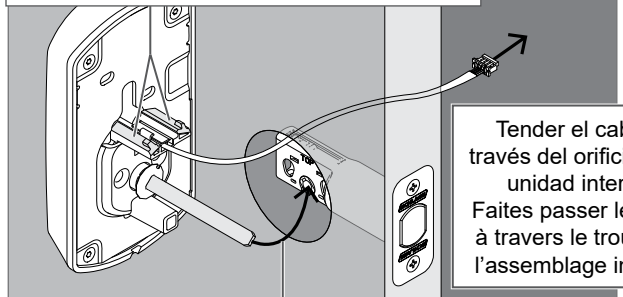

Tender el cable a través del orificio en la unidad interna.
Faites passer le câble à travers le trou dans l'assemblage interne.

Tender la pieza final a través de la ranura en el perno.
Faites passer la pièce de raccordement à travers la fente du pêne.

4 Instalar la unidad interna.

Installez l'assemblage intérieur.

PRECAUCIÓN

Si la leva no se coloca en la posición correcta durante la instalación, el bloqueo y desbloqueo podrían falsearse, y la casa estaría insegura.

MISE EN GARDE

Si le pêne ne reste pas rétracté lors de l'installation, le verrouillage et le déverrouillage pourraient être inversés, rendant la résidence non sécuritaire.

4a Asegúrese de que la leva en la unidad interior se encuentre en la posición correcta.

Assurez-vous que la came est dans la bonne position.

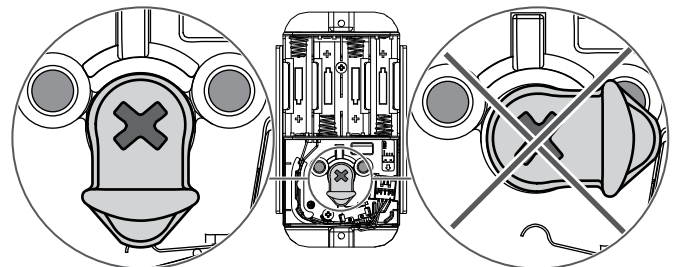

- 4b Instalar la unidad interna del lado interior de la puerta.
Installez l'assemblage interne à l'intérieur de la porte.

PRECAUCIÓN

¡El perno debe permanecer retraído!

MISE EN GARDE

Le pêne doit demeurer rétracté!

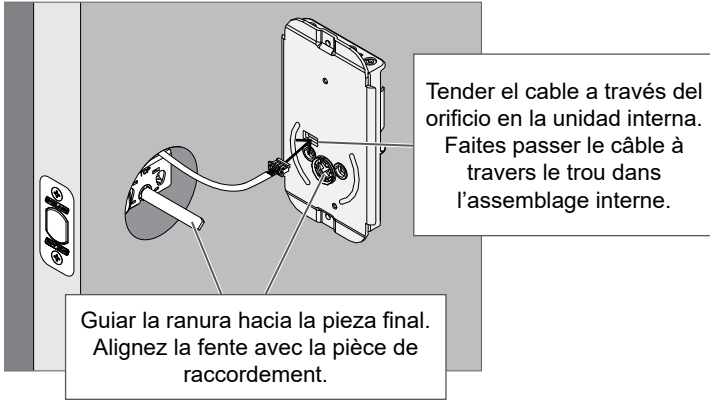

- 4c Asegure la unidad interna con dos tornillos.
Fixez l'assemblage interne à l'aide des deux vis.
- ❶ Si los orificios para los tornillos están bloqueados por la leva, consulte el paso 4a.
 - ❶ Si les trous pour les vis sont bloqués par la came, reportezvous à l'étape 4a.

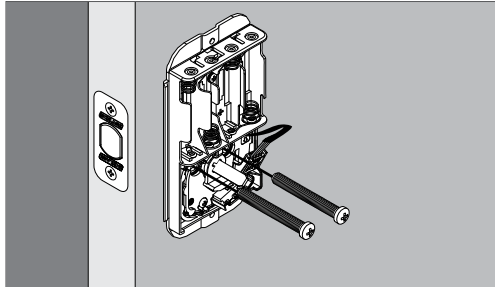

Tamaño real (2)
Taille réelle (2)

- 4d Conectar el cable fuera de la unidad interna.
Branchez le câble dans l'assemblage interne.

PRECAUCIÓN

El conector encaja de una sola manera.
¡NO LO FUERCE!

MISE EN GARDE

Le connecteur s'insère d'une seule façon.
NE FORCEZ PAS!

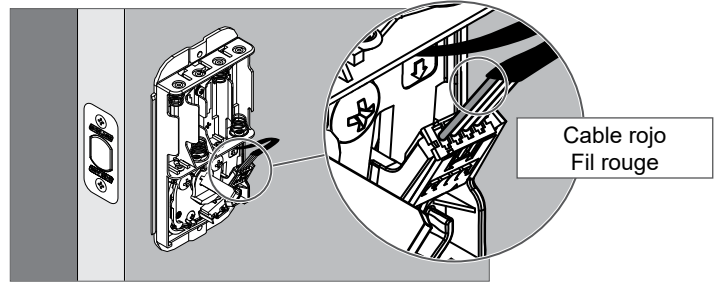

- 4e Instalar las baterías.
Insérez les piles.

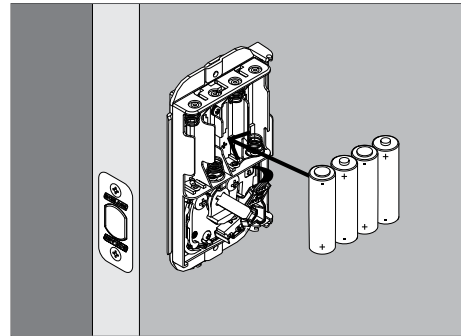

- 4f Instalar la tapa interna.
Installez le couvercle interne.

El cierre giratorio del pestillo debería apuntar hacia las bisagras, con un lado más largo arriba.

La barrette tournante doit être pointée en direction des charnières, le côté le plus long sur le dessus.

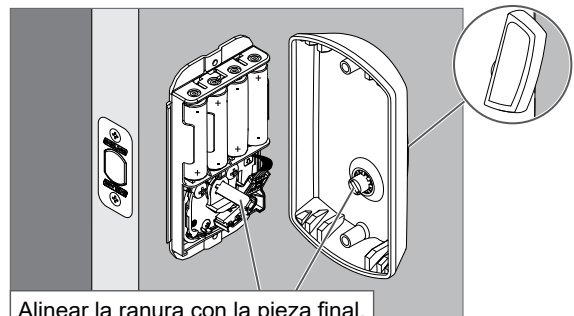

Alinear la ranura con la pieza final.
Alignez la fente avec la pièce de
raccordement.

4g Asegurar la tapa interna con dos tornillos.

Fixez le couvercle interne avec deux vis.

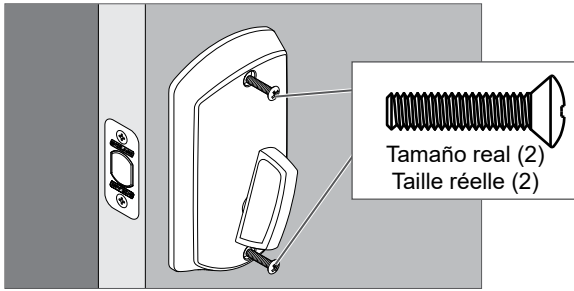

5 Probar la cerradura.

Testez le fonctionnement de la serrure.

Extender y luego retraer el perno con un pasador interno.

Faites sortir et se rétracter le pêne en utilisant la saillie interne.

El perno debería extenderse y retraerse suavemente.
Le pêne devrait sortir et se rétracter en douceur.

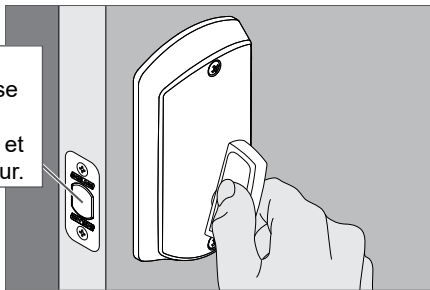

- ① El pasador externo debería girar libremente hasta que se presente una credencial válida.
- ① La saillie externa debería tourner librement jusqu'à ce qu'un authentifiant valide soit présenté.

6 Configure la cerradura.

Configurez la serrure.

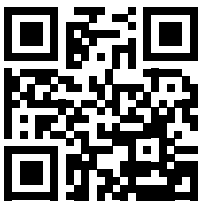

Acceda en línea a instrucciones interactivas, guía del usuario, garantía e información de referencia.

alle.co/control

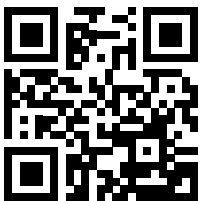

Accédez aux instructions interactives en ligne, au guide d'utilisation, à la garantie et aux informations de référence.

alle.co/control

Servicio al cliente

Service à la clientèle

1-877-671-7011

www.allegion.com/us

