



P519-087

NDEB Wireless Lock



Para Español, vaya a la página 9.
Pour le Français, voir la page 9.

Installation Instructions

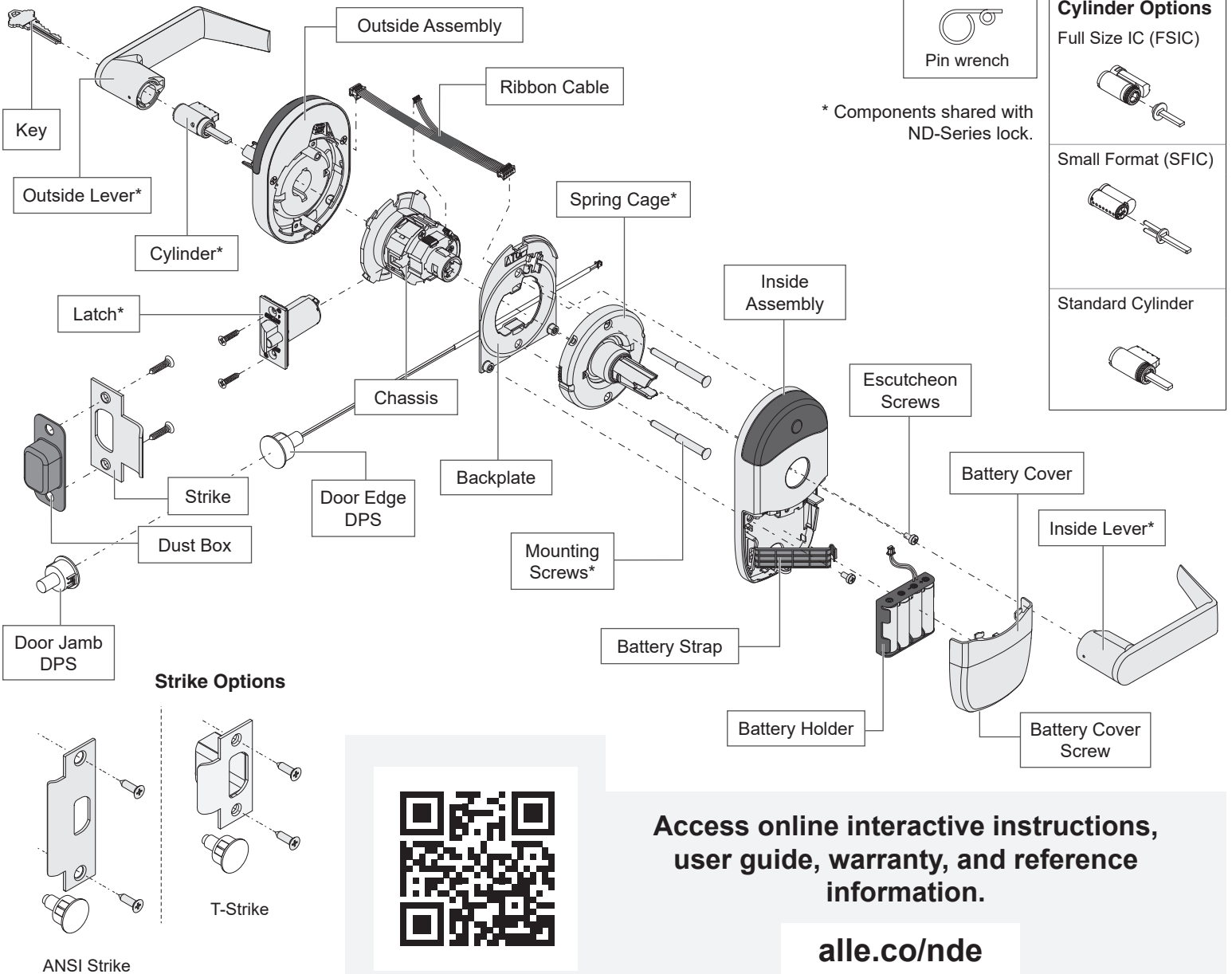

Access online interactive instructions, user guide, warranty, and reference information.

alle.co/nde

Installation Preparation

- Tools Needed**
- Phillips screwdriver
 - Pin wrench
- Optional*
- T-15 Tamper Torx screwdriver

- Door preparation:**
See template in package.
- Contact Product Support
1-877-671-7011.

ENGAGE™ WEB & MOBILE APPLICATIONS

Search for “Allegion ENGAGE” in the Apple App Store or Google Play store to download the app.

Navigate to portal.allegionengage.com to access your account online.

IMPORTANT NOTES

- Included strike and sensor must be installed for the door position sensor to work properly. The sensor is used to indicate door position.
- Install and test lock with door open to avoid being locked out.
- Check door preparation with included template, and prepare door before starting installation. If you have a lock on your door already, remove completely before beginning.
- **If you are updating from an NDE80 lock, remove completely, and reinstall with supplied parts.**

Customer Service

1-877-671-7011 www.allegion.com/us

A Install latch.

The bevel must face toward the door stop.

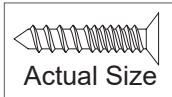
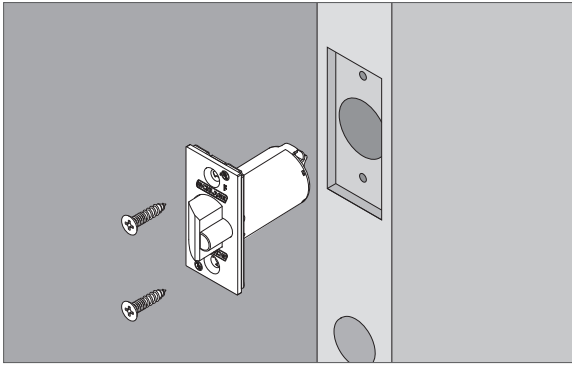

B Install strike and door position switch (DPS).

Note: If dustbox is included, install first.

CAUTION

**DPS and included strike must be installed!
DO NOT DISCARD!**

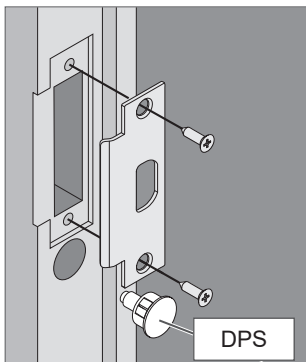

ANSI Strike

OR

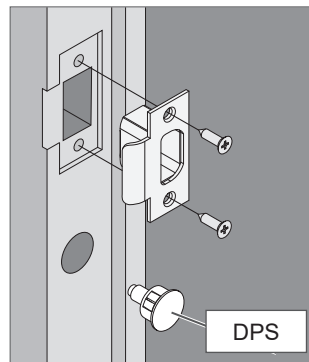

T-Strike

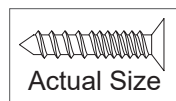
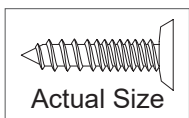

Door Thickness Adjustment

① For 1 3/4" thick doors, **NO ADJUSTMENT IS REQUIRED. Continue to step 1.**

For 1 5/8" or 2" thick doors, complete the following door thickness adjustment steps.

A Remove chassis from outside assembly.

Pull lever post and rotate 10 degrees counter-clockwise until adjustment plate tabs align with cutouts on assembly, then remove chassis from escutcheon.

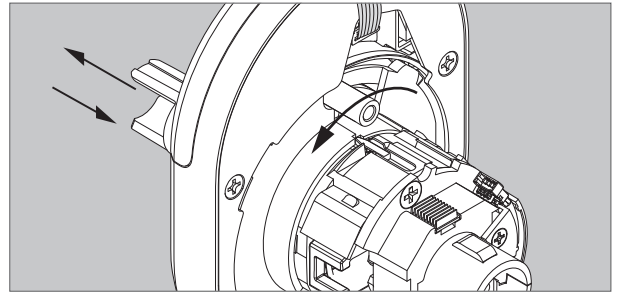

B Remove adjustment plate by rotating counter-clockwise. Remove door thickness insert using pin wrench.

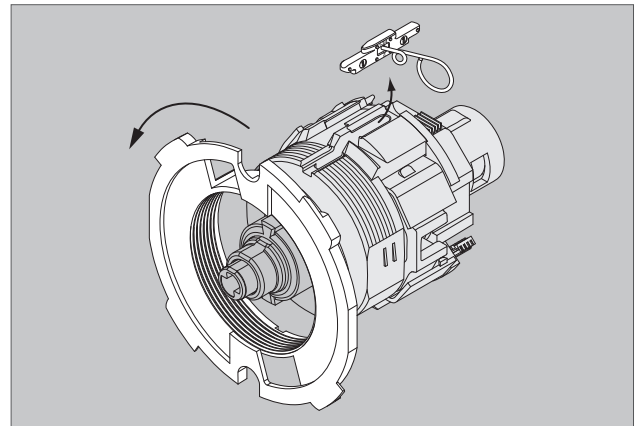

C Reorient and replace door thickness insert.

Door Thickness	Door Thickness Insert
1 5/8"	
2"	

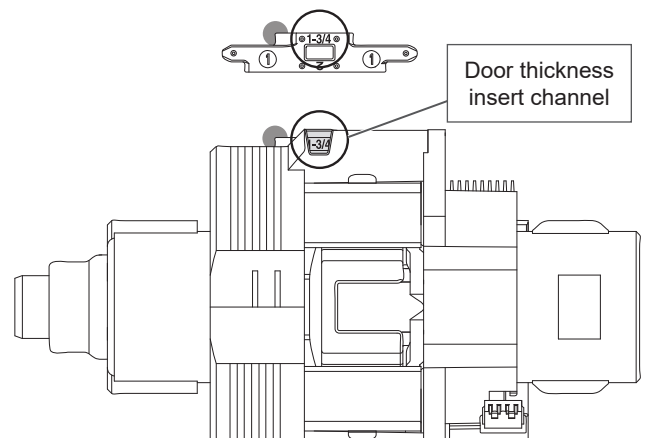

Chassis Side View

D Reinstall adjustment plate.

Tighten until door thickness insert enters notch in adjustment plate.

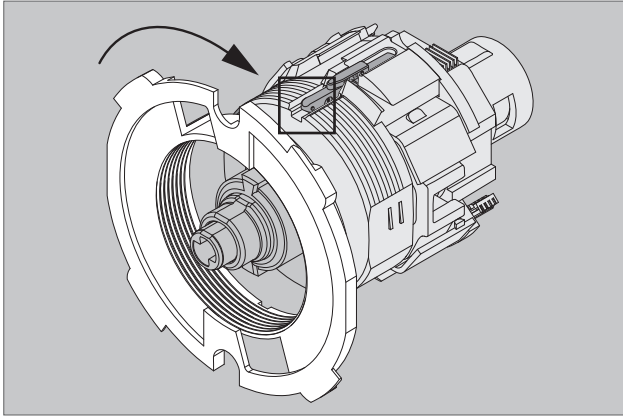

E Secure chassis in outside assembly.

Continue to next step.

Install Outside Assembly

1 Prepare outside assembly.

1a Check that slide hole on chassis is aligned with lever catch pin.

If not aligned, remove chassis and reassemble with correct orientation as shown below.

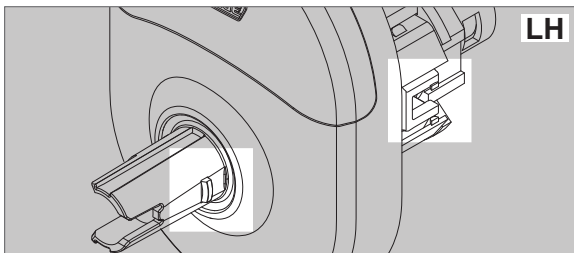

OR

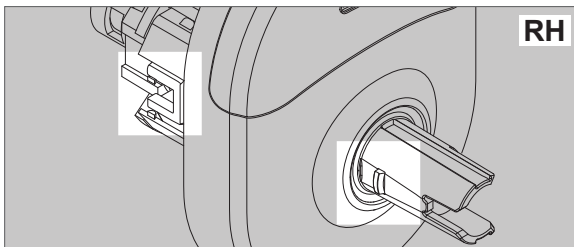

To remove chassis, pull lever post and rotate 10 degrees counter-clockwise as shown below until adjustment plate tabs align with cutouts on assembly.

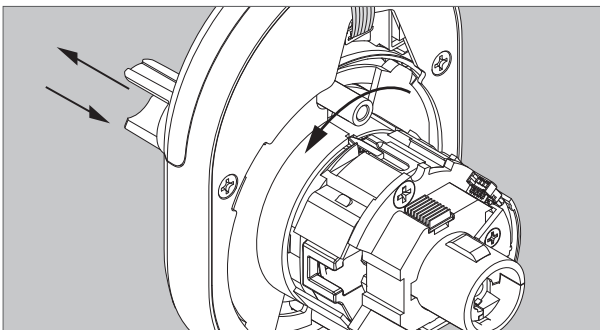

1b To change handing, pull lever post until it stops, then rotate 180 degrees.

Align lever catch pin and slide hole to latch side. Release lever post. Assembly will click into place.

CAUTION

Do not route ribbon cable before rotating chassis!

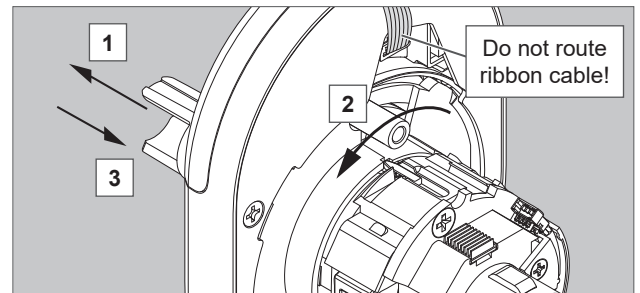
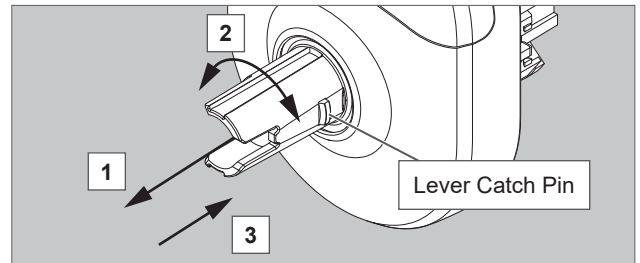

1c Connect chassis cable. Route cables.

The cable should be routed on top of the chassis! Connect cable from outside assembly to connector in chassis.

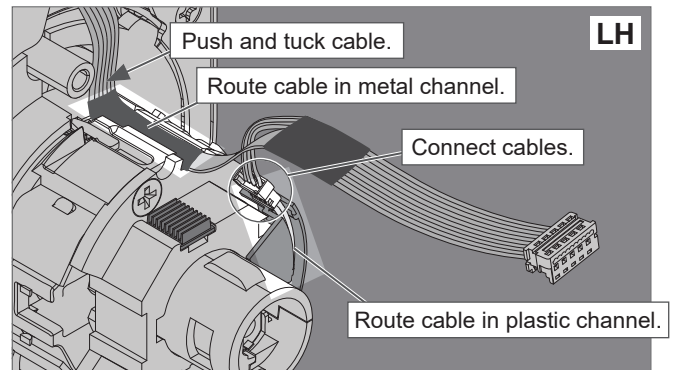

OR

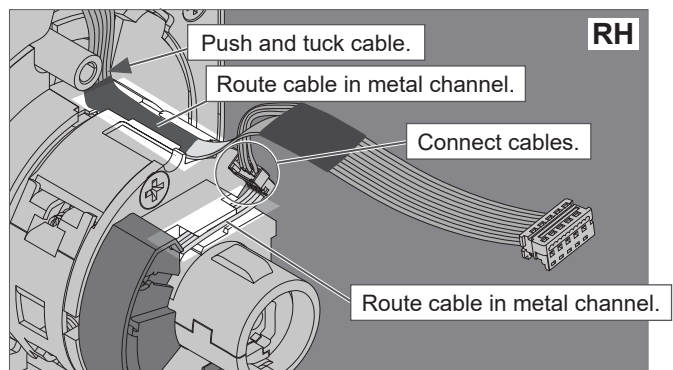

Tuck connected chassis cable into appropriate channel.

2 Align assembly and install on door.

Let the wire hang on the other side, through the hole.

WARNING

Do not pinch ribbon cable!

WARNING

Ensure that the lever catch pin is aligned with latch side before continuing!

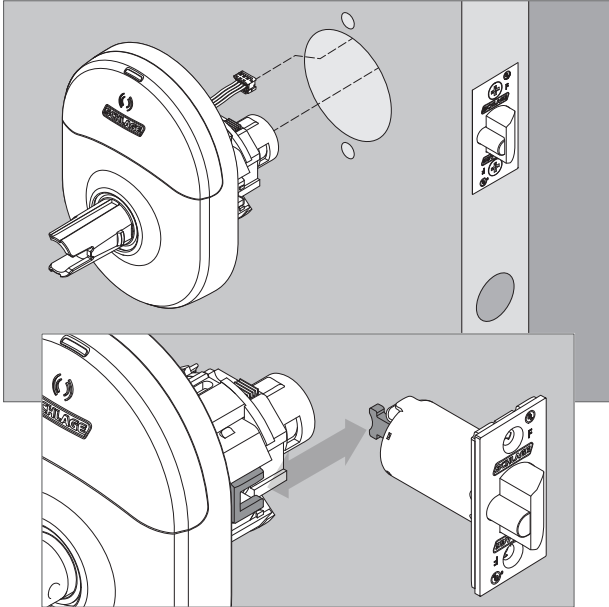

The latch tails must fit inside the slide and the latch prongs must fit into the chassis. If the latch tails are not at the proper depth the door thickness ring needs to be adjusted. See Door Thickness Adjustment.

Install Inside Assembly.

3 Install backplate first, then route ribbon cable.

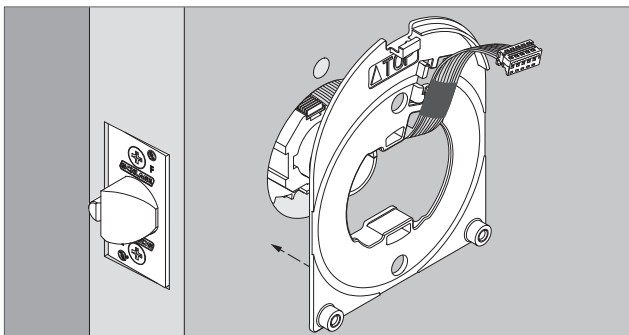

CAUTION

**Do not pinch ribbon cable!
Route cable through indicated space.**

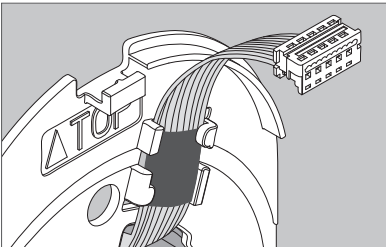

4 Install spring cage.

Align lever catch pin to door edge. Make sure the outside escutcheon is square before tightening the bolts.

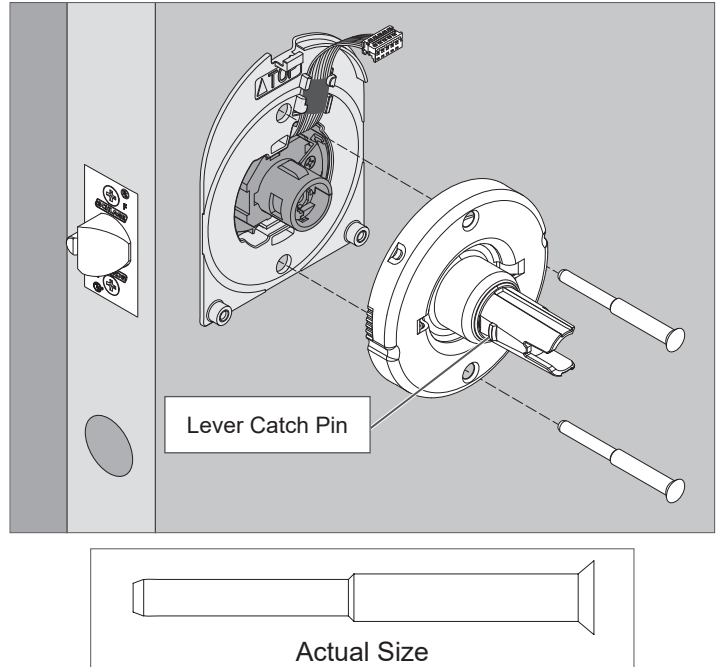

5 Install door position sensor.

5a Press sensor into hole in edge of door and pull wire through hole on door face.

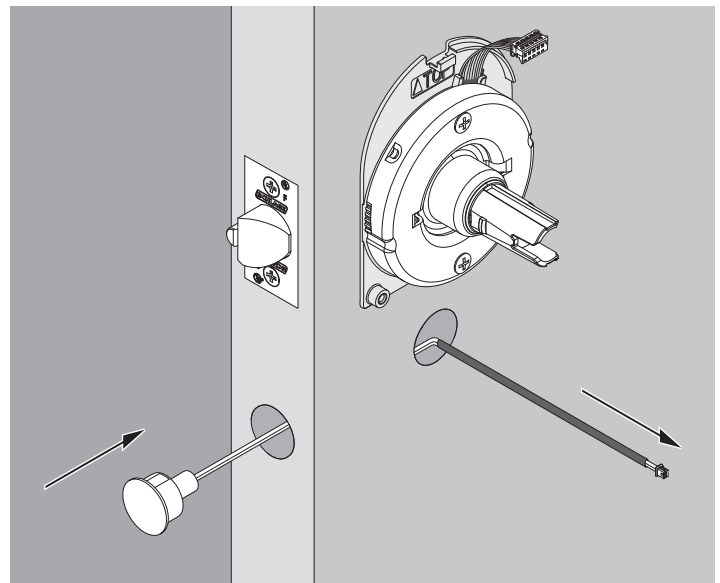

6 Install inside escutcheon.

6a Connect the cable from the outside escutcheon to the connector on the inside escutcheon.

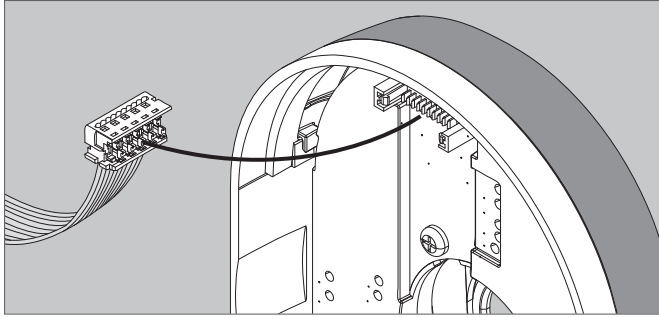

6b Route wire from door position sensor (DPS) through hole in inside escutcheon.

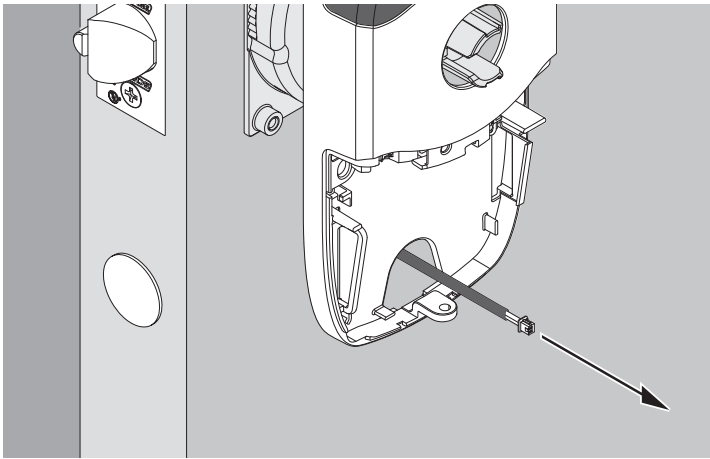

6c Place inside escutcheon on backplate (1), and slide down to hook onto backplate (2). Secure with screws (3). Make sure escutcheon and spring cage are properly aligned before tightening screws.

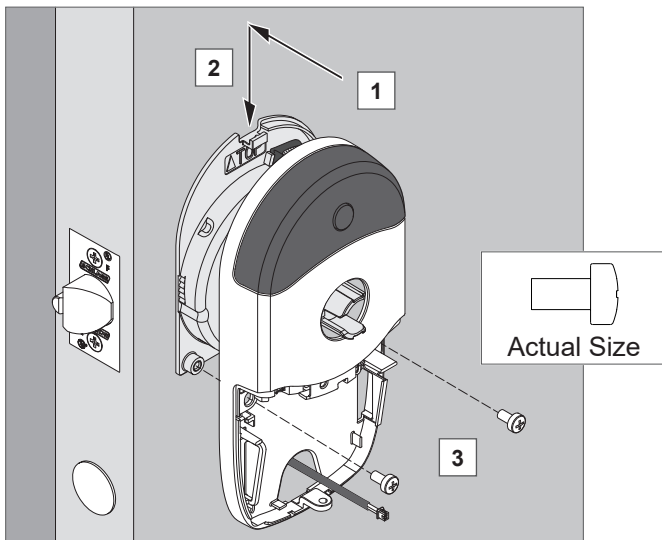

6d Connect DPS wire (1), route wire behind tabs (2), and tuck excess wire back into the hole in door (3).

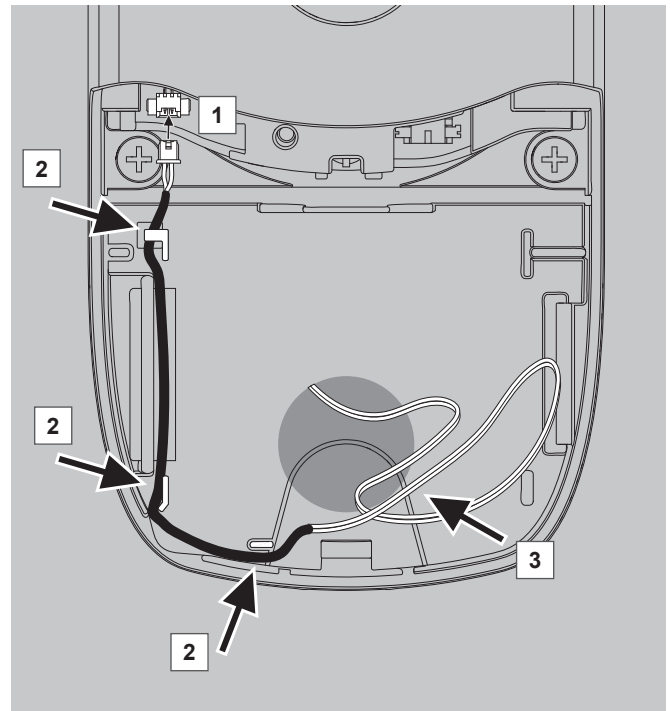

Cylinder and Lever Installation

Lever Removal

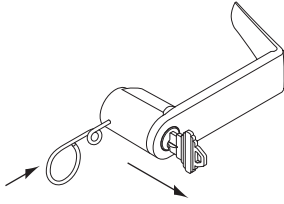

To remove a lever with a cylinder, insert key first, and turn it 90 degrees toward door edge. Press pin wrench into hole in lever, and pull off.

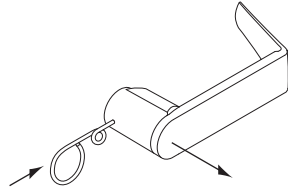

To remove a lever without a cylinder, press pin wrench into hole in lever, and pull off.

Lever With Standard Cylinder



Rotate cam in lever post until the cam stops.

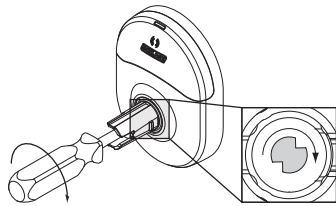

Insert cylinder into lever, then insert key.

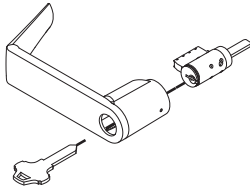

Rotate the key as shown.

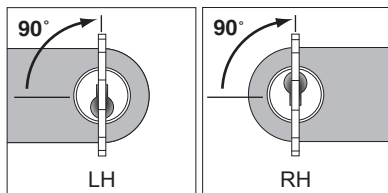

Install lever. Pull end of lever toward you as you press lever onto lever post for easier installation.

Catch pin may need to be pushed in with pin wrench for lever to be installed.

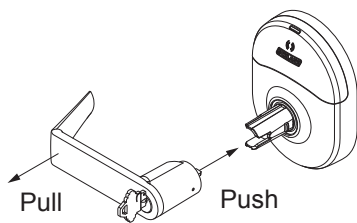

Lever With Interchangeable Core Cylinder

Install cylinder tailpiece.

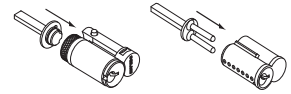

Rotate cam in lever post until the cam stops.

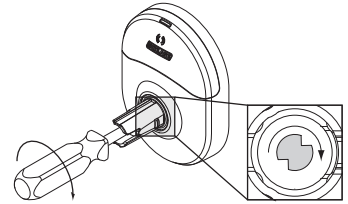

Insert key into cylinder and insert into lever. Rotate the key clockwise 15 degrees.

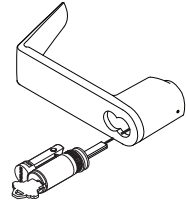

Install lever. Pull end of lever toward you as you press lever onto lever post for easier installation. Catch pin may need to be pushed in with pin wrench for lever to be installed.

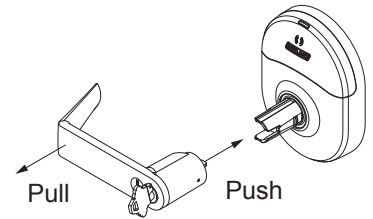

Non-keyed Lever

Install lever. Pull end of lever toward you as you press lever onto lever post for easier installation.

Catch pin may need to be pushed in with pin wrench for lever to be installed.

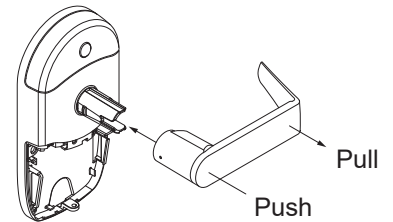

Check mechanical function of the levers and the cylinder. At this point, the lock should be in a passage (unlocked) state. When power is applied, the lock will perform a self test and transition to a secured (locked) state.

Install Batteries

7 Install batteries into battery holder.

7a Push the tab on the right of the battery securing strap, and pull out to release battery holder.

7b Install four high-quality alkaline batteries into battery holder. Follow markings for polarity.
Install only new (4) AA alkaline batteries.

7c Connect cable from battery holder to connector on circuit board.

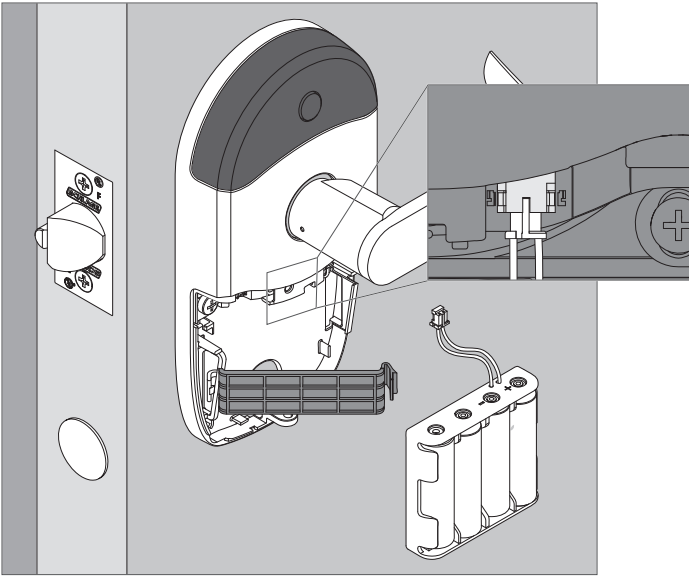

CAUTION

Do not allow battery pack to hang from the wires.

When the batteries are connected, the lock will perform a **Power On Self-Test (POST)**. The POST is a self-diagnostic test that the lock runs to verify that the lock is installed correctly. The POST takes approximately 30 seconds. During the POST, a series of audible beeps and LED flashes will occur. If no issues are detected, the POST will conclude with three green flashes of the outside LED and 3 audible beeps. If the POST detects an issue, the outside LED will flash red 3 times. Once commissioned with the ENGAGE mobile application, any issues identified during POST can be viewed.

At the completion of the POST the lock will transition to a secured (locked) state.

7d Snap the battery securing strap into place, then slide the strap down until snug.

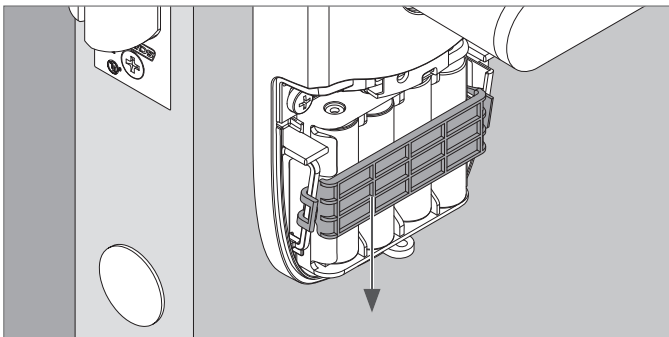

8 Install battery cover screw.

Choose either standard Phillips screw or Torx screw.

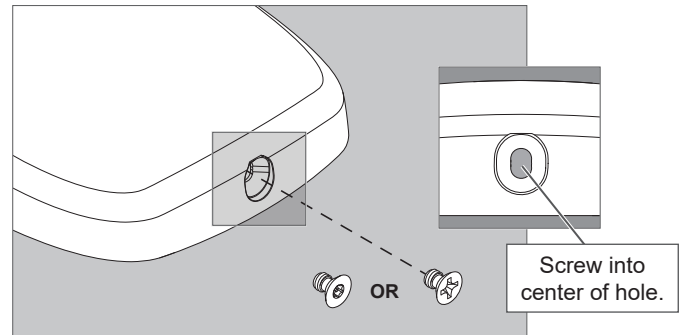

9 Install battery cover.

Install battery cover in place, then push up to secure the cover. Tighten bottom cover screw.

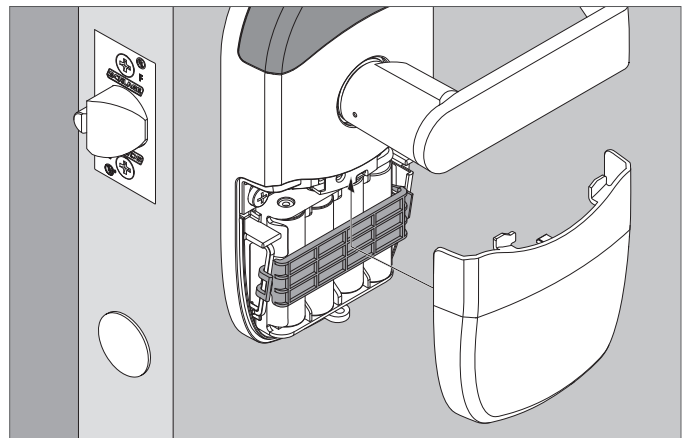

Do not pinch cables when installing battery cover.

CAUTION

Removing the battery cover will cause lock Tamper Mode, which halts BLE and Wi-Fi communications!

Electrical Ratings (6Vdc, 500mA, 3 W)

① Note: The reader activates when it detects the user's hand holding the credential, so functionality may seem different than a powered wall-mounted reader.

Test Door Position Sensor (DPS)

The door position sensor should be verified for proper operation after completing installation and the commissioning of the lock.

After commissioning is complete, the external indicator will blink amber each time the door is open if Wi-Fi is enabled.

This confirmation will ensure all door position sensing functionality.

In the event the door position sensor functionality cannot be confirmed, the sensor connection to lock's circuit board and the placement of the magnet in the door frame should be verified.



Scan the QR code for online interactive instructions, user guide, warranty, and reference information.

alle.co/nde

Factory Default Reset (FDR)

A Factory Default Reset (FDR) will return the NDEB lock settings to the original settings as shipped from the factory. Removes configurations, databases, and requires the lock to be re-captured. A FDR will not remove the lock from your ENGAGE account.

A Press and hold the FDR button for five seconds.

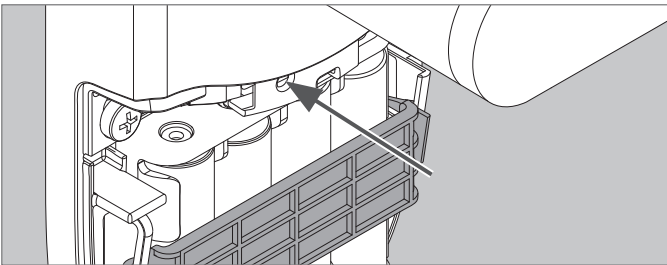

The NDEB will blink green two times and beep two times.

B Turn the inside lever three times within 20 seconds. LED will blink red and lock will beep with each turn.

C Reinstall battery cover, then use the app to capture your lock.

Turn the inside lever. The NDEB will communicate on BLE looking for your mobile device for two minutes after each lever turn in FDR mode.

If you have used this NDEB in Construction Access Mode, you must complete a FDR before it will communicate on BLE.

FCC Statement

This equipment has been tested and found to comply with the limits for a Class B digital device, pursuant to Part 15 of the FCC Rules. These limits are designed to provide reasonable protection against harmful interference in a residential installation. This equipment generates, uses, and can radiate radio frequency energy and, if not installed and used in accordance with the instructions, may cause harmful interference to radio communication. However, there is no guarantee that interference will not occur in a particular installation. If this equipment does cause harmful interference to radio or television reception, which can be determined by turning the equipment off and on, the user is encouraged to try to correct the interference by one of the following measures:

- Reorient or relocate the receiving antenna.
- Increase the separation between the equipment and receiver.
- Connect the equipment into an outlet on a circuit different from that to which the receiver is connected.
- Consult the dealer or an experienced radio/TV technician for help.

FCC Caution: Any changes or modifications not expressly approved by the party responsible for compliance could void the user's authority to operate this equipment. This device complies with Part 15 of the FCC Rules. Operation is subject to the following two conditions: (1) This device may not cause harmful interference, and (2) this device must accept any interference received, including interference that may cause undesired operation.

FCC Radiation Exposure Statement

To comply with FCC/IC RF exposure requirements for mobile transmitting devices, this transmitter should only be used or installed at locations where there is at least 20 cm separation distance between the antenna and all persons.

Industry Canada Statement

Under Industry Canada regulations, this radio transmitter may only operate using an antenna of a type and maximum (or lesser) gain approved for the transmitter by Industry Canada. To reduce potential radio interference to other users, the antenna type and its gain should be so chosen that the equivalent isotropically radiated power (e.i.r.p.) is not more than that permitted for successful communication.

Industrie Canada Déclaration

Conformément à la réglementation d'Industrie Canada, le présent émetteur radio peut fonctionner avec une antenne d'un type et d'un gain maximal (ou inférieur) approuvé pour l'émetteur par Industrie Canada. Dans le but de réduire les risques de brouillage radioélectrique à l'intention des autres utilisateurs, il faut choisir le type d'antenne et son gain de sorte que la puissance isotrope rayonnée équivalente (p.i.r.e.) ne dépasse pas l'intensité nécessaire à l'établissement d'une communication satisfaisante.

Industry Canada Radiation Exposure Statement

This Device complies with Industry Canada License-exempt RSS standard(s). Operation is subject to the following two conditions: (1) this device may not cause interference, and (2) this device must accept any interference, including interference that may cause undesired operation of the device.

Industrie Canada l'exposition aux radiations

Le présent appareil est conforme aux CNR d'Industrie Canada applicables aux appareils radio exempts de licence. L'exploitation est autorisée aux deux conditions suivantes : (1) l'appareil ne doit pas produire de brouillage, et (2) l'appareil doit accepter tout brouillage radioélectrique subi, même si le brouillage est susceptible d'en compromettre le fonctionnement.

UL Statements

- Outside lever is normally locked. Inside lever always allows egress.
- Unit shall not interfere with the operation of Panic Hardware.
- Wireless communication, Wifi, door position, and request to exit have not been evaluated by UL. Any Bluetooth programming, remote control, or monitoring has not been evaluated by UL. Bluetooth electronic credentials are considered supplemental.
- The model NDEB has been tested to the following UL294 7th edition performance levels: Standby Power Level I, Endurance Level IV, Line Security Level I, and Destructive Attack Level I
- Tested to compliance with CSA-C22.2-M1983.

Customer Service

1-877-671-7011

www.allegion.com/us



Cerradura inalámbrica NDEB

Serrure sans fil NDEB

Instrucciones de instalación
Instructions d'installation

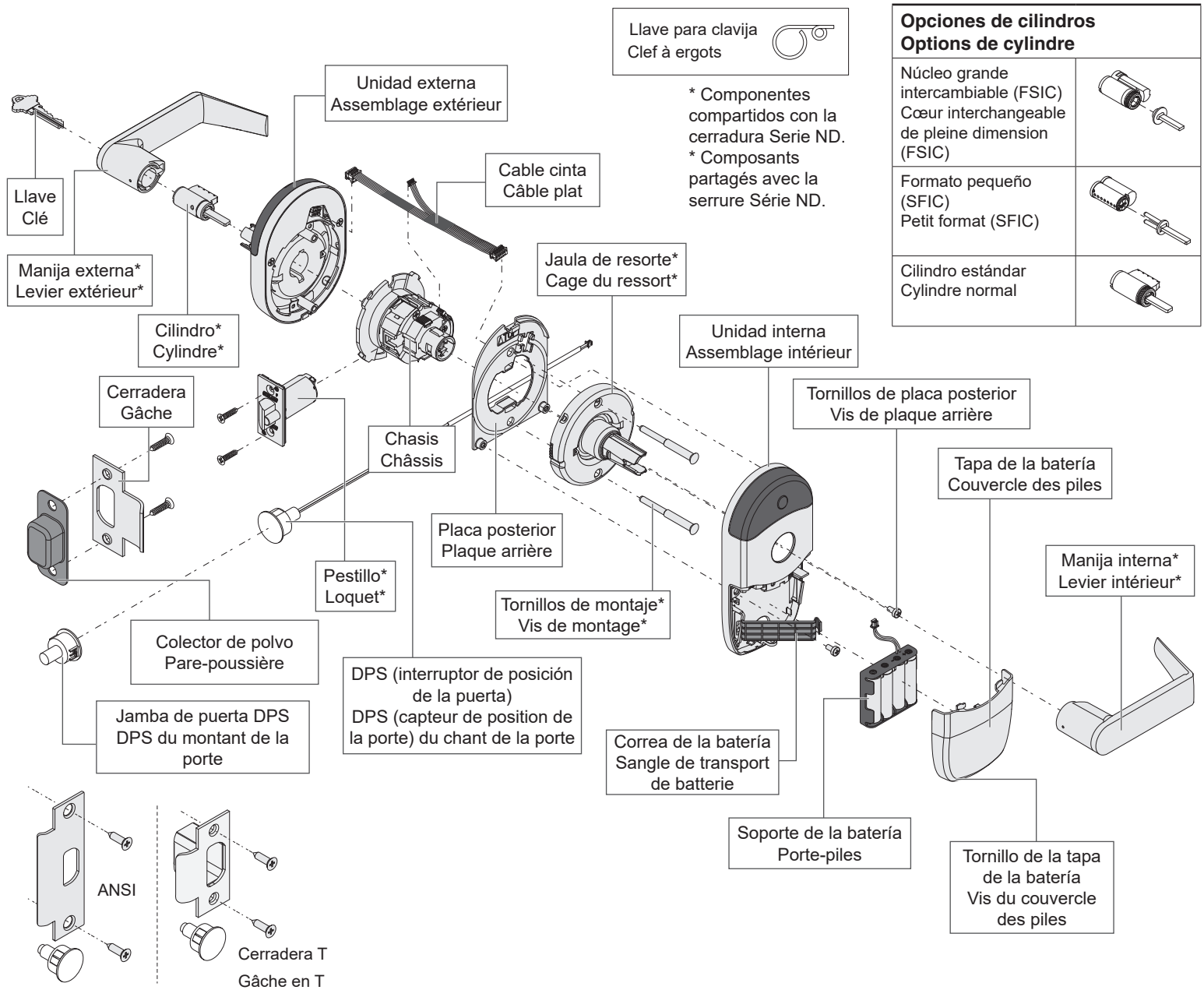

Opciones de cilindros Options de cylindre	
Núcleo grande intercambiable (FSIC) Cœur interchangeable de pleine dimension (FSIC)	
Formato pequeño (SFIC) Petit format (SFIC)	
Cilindro estándar Cylindre normal	

* Componentes compartidos con la cerradura Serie ND.
* Composants partagés avec la serrure Série ND.

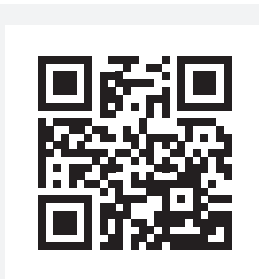

Acceda en línea a instrucciones interactivas, guía del usuario, garantía e información de referencia.

alle.co/nde-spa

Accédez aux instructions interactives en ligne, au guide d'utilisation, à la garantie et aux informations de référence.

alle.co/nde-fre

Preparación de la instalación

Herramientas necesarias

- Destornillador Phillips
- Llave para clavija

Opcional

- Destornillador Torx de manipulación T-15

Preparación de la puerta:

consulte la página en el paquete.

Comuníquese con el servicio de asistencia sobre productos al **1-877-671-7011**.

Préparation de l'installation

Outils nécessaires

- Tournevis cruciforme
- Clef à ergots

En option

- Tournevis d'autoprotection Torx T-15

Préparation de la porte :

Reportez-vous à la section de l'emballage.

Communiquez avec le support technique au **1-877-671-7011**.

APLICACIONES WEB Y PARA DISPOSITIVOS MÓVILES ENGAGE(TM)

Busque "Allegion ENGAGE" en el App Store (iOS) o Google Play Store (Android) para descargar.
Ingrese a portal.allegionengage.com para acceder a su cuenta en línea.

APPLICATIONS WEB ET MOBILES DE LA TECHNOLOGIE ENGAGE(MC)

Cherchez « Allegion ENGAGE » sur l'App Store (iOS) ou sur le Google Play Store (Android) pour télécharger l'application.
Rendez-vous à portal.allegionengage.com afin d'accéder à votre compte en ligne.

NOTAS IMPORTANTES

- La cerradura y el sensor incluidos deben instalarse para que el sensor de posición de la puerta funcione correctamente. El sensor se usa para indicar la posición de la puerta.
- ¡Instale y pruebe la cerradura con la puerta abierta para evitar quedarse afuera!
- Verifique la preparación de la puerta con la plantilla incluida, y prepare la puerta antes de comenzar la instalación. Si ya tiene una cerradura en su puerta, retírela por completo antes de comenzar.
- **Si está actualizando una cerradura NDE80, retírela por completo y vuelva a instalarla con las piezas suministradas.**

REMARQUES IMPORTANTES

- La gâche et le capteur fournis doivent être installés pour que le capteur de position de porte fonctionne correctement. Le capteur est utilisé pour indiquer la position de la porte.
- Installez la serrure et faites un essai en maintenant la porte ouverte pour éviter d'être coincé à l'extérieur.
- Consultez les étapes de préparation de la porte à l'aide du gabarit fourni et préparez la porte avant de commencer l'installation. Si vous avez déjà une serrure sur votre porte, retirez-la complètement avant de commencer.
- **Si vous effectuez une mise à jour à partir d'une serrure NDE80, retirez-la complètement et réinstallez-la avec les pièces fournies.**



Acceda en línea a instrucciones interactivas, guía del usuario, garantía e información de referencia.

alle.co/nde-spa



Accédez aux instructions interactives en ligne, au guide d'utilisation, à la garantie et aux informations de référence.

alle.co/nde-fre

A Instale el pestillo.

Installez le loquet.

El bisel debe apuntar hacia el tope de la puerta.
Le biseau doit être dirigé vers la butée de porte.

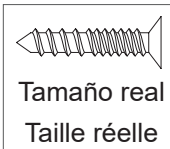
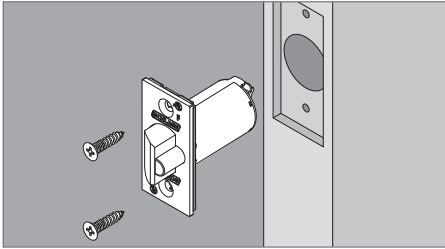

B Instale la unidad de la cerradura y DPS.

Installez la gâche et DPS.

Nota: si se incluye un colector de polvo, instálolo primero.
Remarque : Si le système est équipé d'un pare-poussière, installez-le en premier.

PRECAUCIÓN

¡Debe instalar el
DPS y la cerradura
incluida!
¡NO LOS DESECHE!

AVERTISSEMENT

Le DPS ainsi que la gâche
incluse doivent être installés!
NE LES METTEZ PAS AU
REBUT!

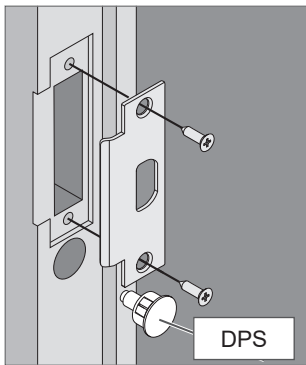

ANSI

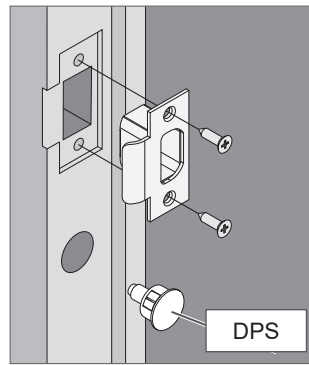

T

O
OU

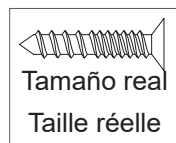
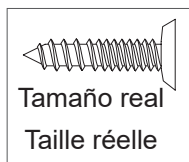

Ajuste del espesor de la puerta

Ajustement selon l'épaisseur de la porte

① Para puertas de 1¼" de espesor, **NO SE REQUIERE NINGÚN AJUSTE. Continúe con el paso 1.**

Para puertas de 1½" o 2" de espesor, siga los pasos a continuación para ajustar el espesor de la puerta.

① **Pour les portes dont l'épaisseur est de 44 mm (1¾ po), AUCUN AJUSTEMENT N'EST NÉCESSAIRE. Passez à l'étape 1.**

Pour les portes dont l'épaisseur est de 41 mm ou de 50 mm (1½ po ou 2 po), exécutez les étapes d'ajustement suivantes.

A Retire el chasis de la unidad externa.

Retirez le châssis de l'assemblage extérieur.

Tire de la palanca y rote 10 grados en sentido contrario a las agujas del reloj hasta que las pestañas de la placa de ajuste queden alineadas con los cortes en la unidad; a continuación retire el chasis del escudo.

Tirez le support du levier et faites-le pivoter de 10 degrés dans le sens inverse des aiguilles d'une montre jusqu'à ce que les languettes de la plaque d'ajustement s'alignent avec les encoches de l'assemblage, puis retirez le châssis de l'écusson.

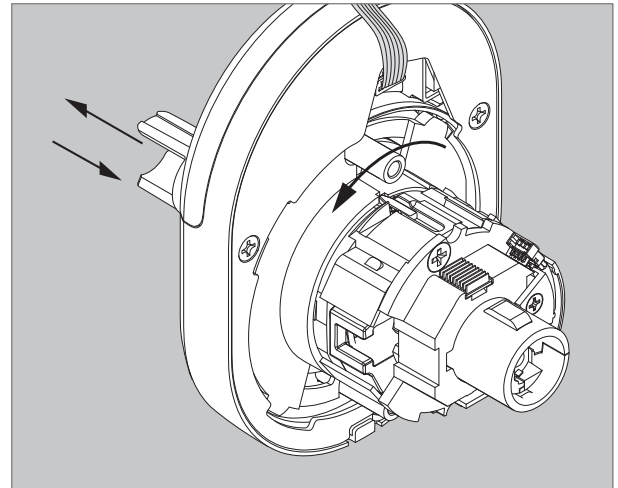

B Retire la placa de ajuste al girarla en sentido contrario a las agujas del reloj. Retire el inserto de espesor de la puerta mediante el uso de una llave para clavija.

Retirez la plaque d'ajustement en la faisant pivoter dans le sens contraire des aiguilles d'une montre. Retirez l'écrou rapporté de l'épaisseur de la porte à l'aide de la clef à ergots.

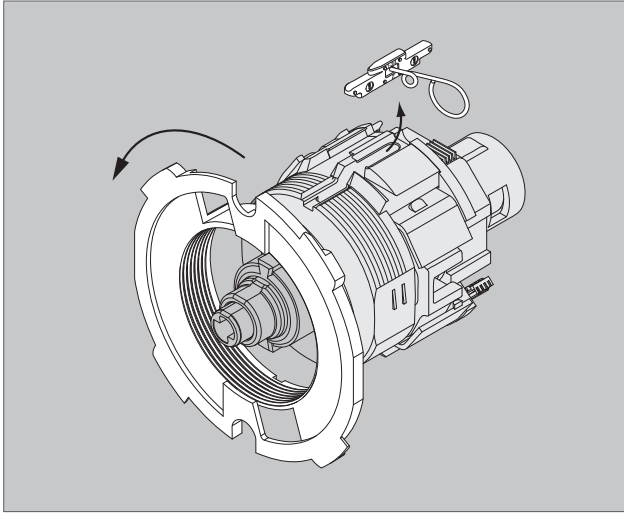

C Vuelva a orientar y colocar el inserto de espesor de la puerta. Réorientez l'écrou rapporté de l'épaisseur de la porte et remplacez-le.

Espesor de la puerta Épaisseur de la porte	Inserto de espesor de la puerta Écrou rapporté de l'épaisseur de la porte
1 5/8" (41 mm)	
2" (50 mm)	

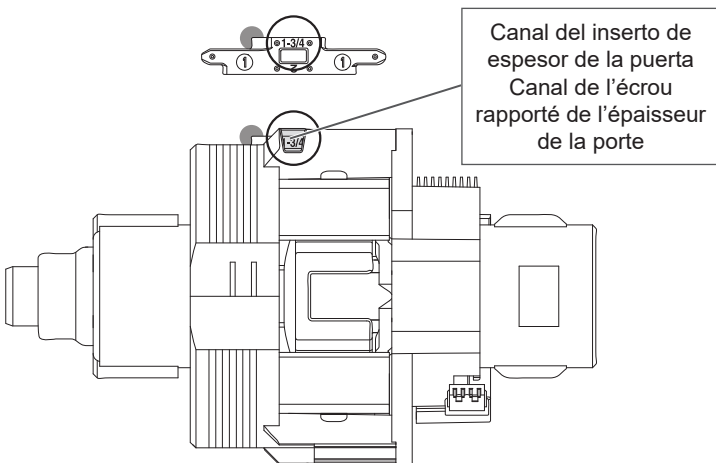

Vista lateral del chasis

Vue latérale du châssis

D Vuelva a instalar la placa de ajuste.

Remettez la plaque d'ajustement.

Ajuste hasta que el inserto de espesor de la puerta ingrese en la muesca en la placa de ajuste.

Serrez-la jusqu'à ce que l'écrou rapporté de l'épaisseur de la porte pénètre dans l'encoche de la plaque d'ajustement.

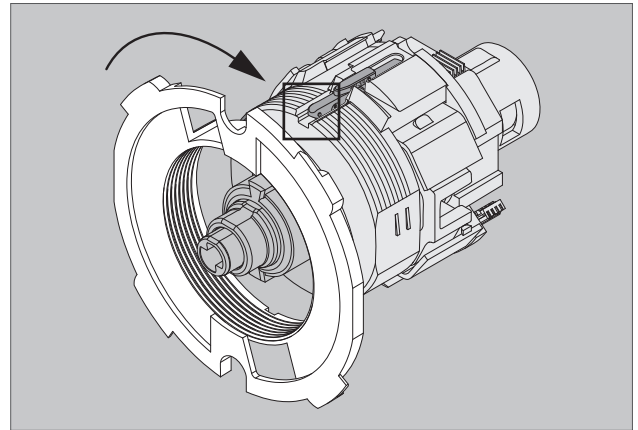

E Sujete el chasis en la unidad externa.

Fixez le châssis sur l'assemblage extérieur.

Continúe con el paso siguiente.

Passez à l'étape suivante.

Instale la unidad externa

Installez l'assemblage extérieur

1 Prepare la unidad externa.

Préparez l'assemblage extérieur.

1a Corrobre que el orificio de deslizamiento en el chasis esté alineado con la clavija de sujeción de la manija.

Vérifiez que le trou coulissant du châssis soit aligné avec le pivot d'entraînement du levier.

Si no está alineado, retire el chasis y vuelva a ensamblar con la orientación correcta tal como se muestra a continuación.

Si ce n'est pas le cas, retirez le châssis et procédez à un nouvel assemblage avec la bonne orientation comme dans l'illustration ci-dessous.

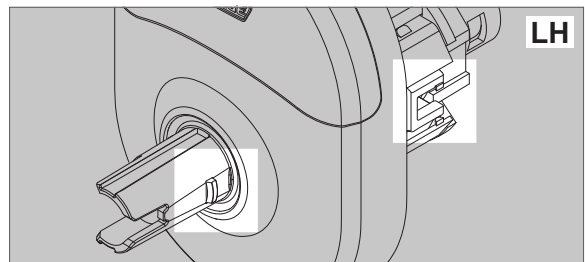

O OU

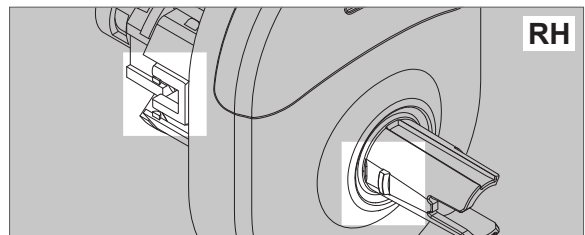

Para retirar el chasis, tire del eje de la manija hacia atrás y gire 10 grados en sentido contrario a las agujas del reloj tal como se muestra a continuación hasta que las pestañas de la placa de ajuste queden alineadas con los cortes de la unidad.

Pour retirer le châssis, tirez le support du levier et faites-le pivoter de 10 degrés dans le sens contraire des aiguilles d'une montre comme dans l'illustration ci-dessous jusqu'à ce que les languettes de la plaque d'ajustement s'alignent avec les encoches de l'assemblage.

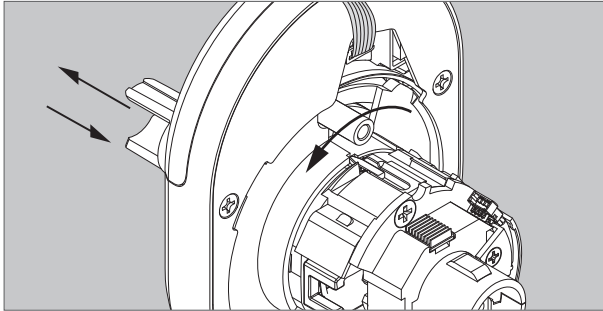

1b Para cambiar el lado de la manija, tire del eje de la manija hacia atrás hasta que se detenga y luego gire 180 grados.

Pour changer la main d'ouverture, tirez le support du levier jusqu'à ce qu'il s'arrête, puis faites-le pivoter de 180 degrés.

Alinee la clavija de sujeción y deslice el orificio hacia el lado del pestillo. Libere el eje de la manija. La unidad quedará en su lugar.

Alignez le pivot d'entraînement du levier et le trou coulissant avec le côté du loquet. Relâchez le support du levier.

L'assemblage s'enclenche.

PRECAUCIÓN

¡No coloque el cable cinta antes de girar el chasis!

AVERTISSEMENT

N'acheminez pas le câble plat avant de faire pivoter le châssis!

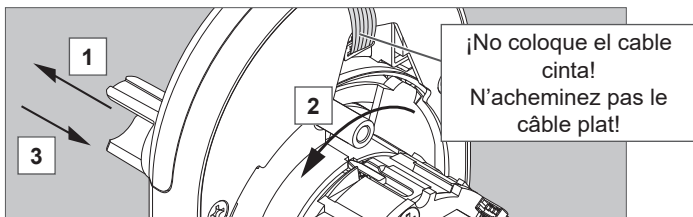
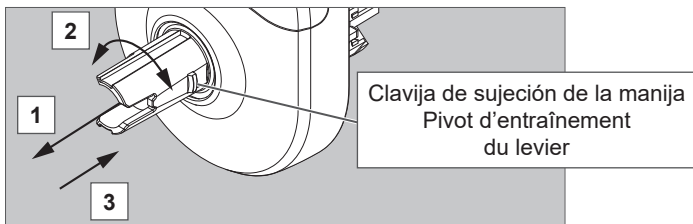

1c Conecte el cable del chasis. Tienda los cables.

Raccordez le câble du châssis. Achenez les câbles.

¡El cable debe colocarse sobre el chasis! Conecte el cable desde la unidad externa al conector en el chasis.

Acheminez le câble dans la partie supérieure du châssis!
Raccordez le câble de l'assemblage extérieur au connecteur du châssis.

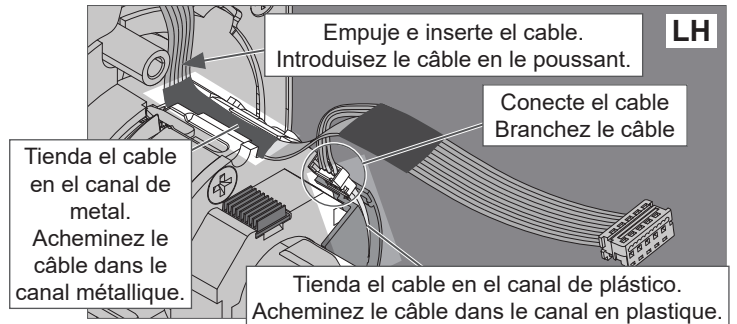

O OU

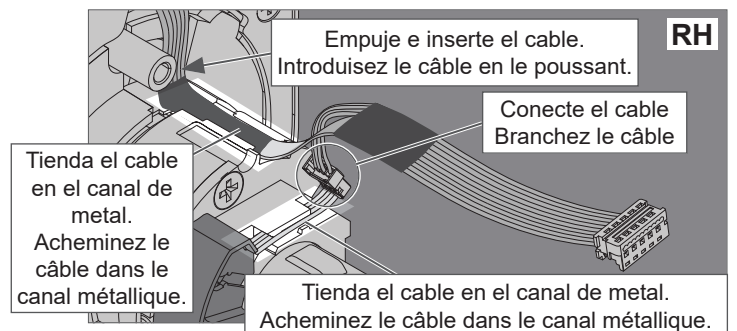

Inserte el cable del chasis conectado en el canal que corresponda.

Introduisez le câble du châssis connecté dans le canal approprié.

2 Alinee la unidad e instálala en la puerta.

Alignez l'assemblage et installez-le sur la porte.

Deje que el cable cuelgue del otro lado por el orificio.

Laissez le câble pendre de l'autre côté à travers le trou.

PRECAUCIÓN

¡No aplaste el cable cinta!

¡Asegúrese de que la clavija de sujeción de la manija esté alineada con el lado del pestillo antes de seguir adelante!

AVERTISSEMENT

Ne pincez pas le câble plat.

Avant de continuer, assurez-vous que le pivot d'entraînement du levier est aligné avec le côté du loquet!

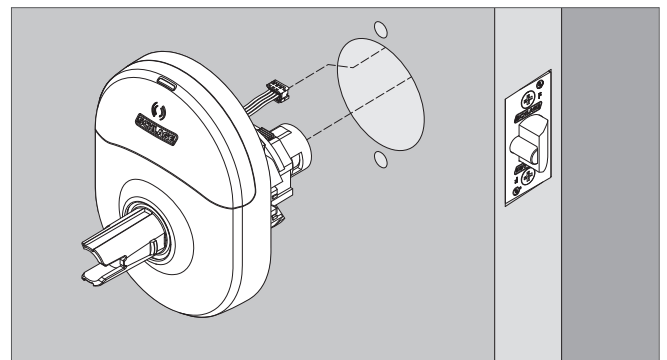

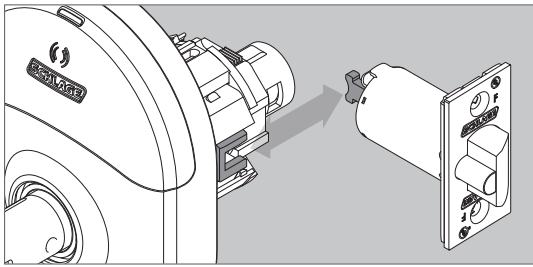

La parte posterior del pestillo debe insertarse dentro de la canaleta y la parte delantera del pestillo debe insertarse en el chasis. Si la parte posterior del pestillo no se encuentra en la profundidad correcta, debe ajustarse el anillo de espesor de la puerta. Vea Ajuste del espesor de la puerta.

La queue du loquet doit s'insérer dans la glissière et les crochets du loquet doivent s'insérer dans le châssis. Si les queues de loquet ne sont pas à la bonne profondeur, l'épaisseur de l'anneau de la porte doit être rajustée. Voir Ajustement selon l'épaisseur de la porte.

Instale la unidad interna.

Installez l'assemblage intérieur.

3 Primero instale la placa posterior y luego coloque el cable cinta.

Installez d'abord la plaque arrière, puis acheminez le câble plat.

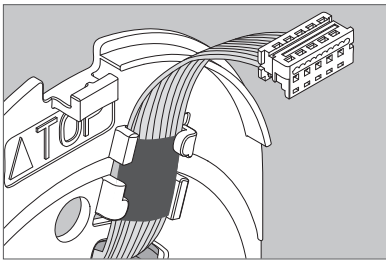
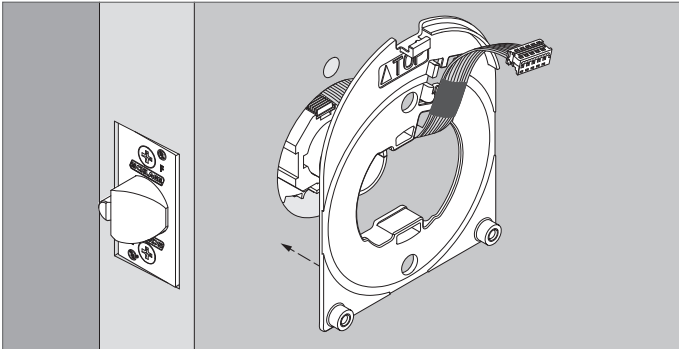

¡No aplaste el cable cinta! Coloque el cable por el espacio indicado.

Ne pincez pas le câble plat! Acheminez le câble dans l'espace indiqué.

4 Instale la jaula de resorte.

Installez la cage du ressort.

Alinee la clavija de sujeción de la manija con el borde de la puerta. Asegúrese de que el escudo externo esté perpendicular antes de ajustar los pernos.

Alignez le pivot d'entraînement du levier sur le chant de porte. Assurez-vous que l'écusson extérieur est bien en place avant de serrer les boulons.

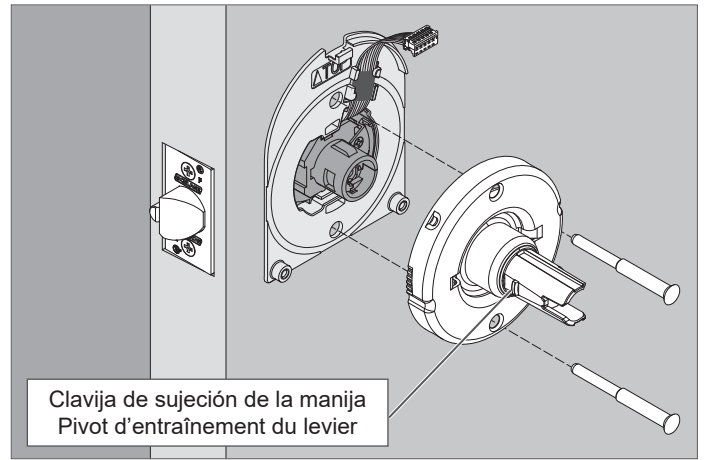

Clavija de sujeción de la manija
Pivot d'entraînement du levier

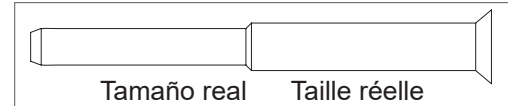

Tamaño real Taille réelle

5 Instale el sensor de posición de la puerta.

Installez le capteur de position de la porte.

5a Presione el sensor en el orificio en el borde de la puerta y pase el cable a través del orificio en la cara de la puerta.

Enfoncez le capteur dans le trou situé sur le rebord de la porte et faites passer le fil à travers le trou situé sur la face de la porte.

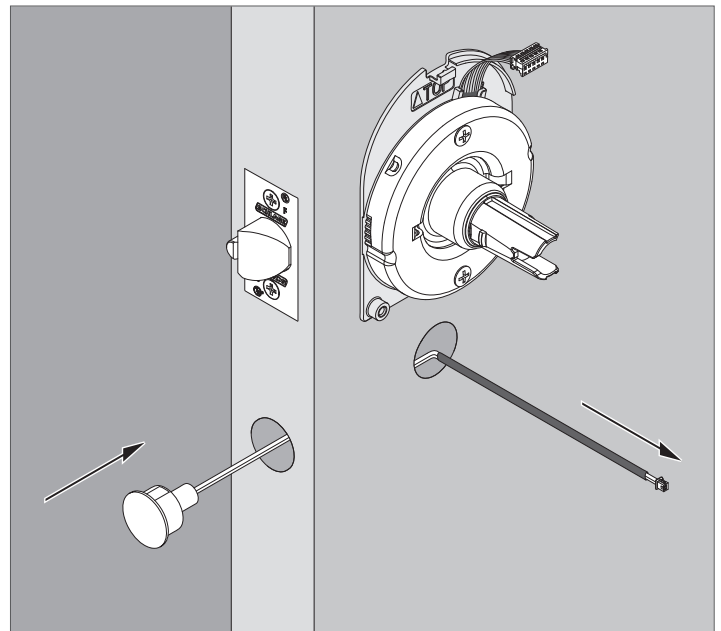

6 Instale el escudo interno.

Installez l'écusson intérieur.

- 6a Conecte el cable desde el escudo externo al conector que se encuentra en el escudo interno.

Raccordez le câble de l'écusson extérieur au connecteur de l'écusson intérieur.

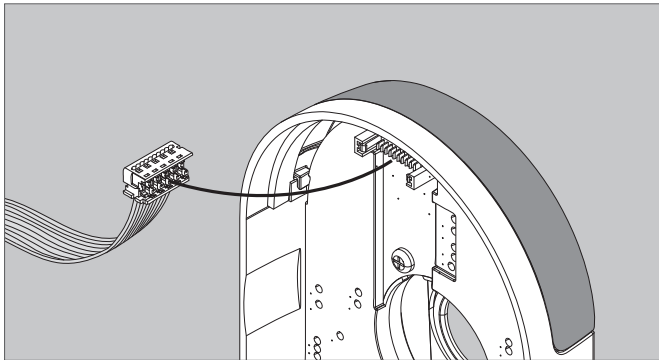

- 6b Pase el cable desde el sensor de posición de la puerta (DPS) a través del orificio en el chapetón interior.

Faites passer le fil du capteur de position de la porte (DPS) à travers le trou situé à l'intérieur de l'écusson.

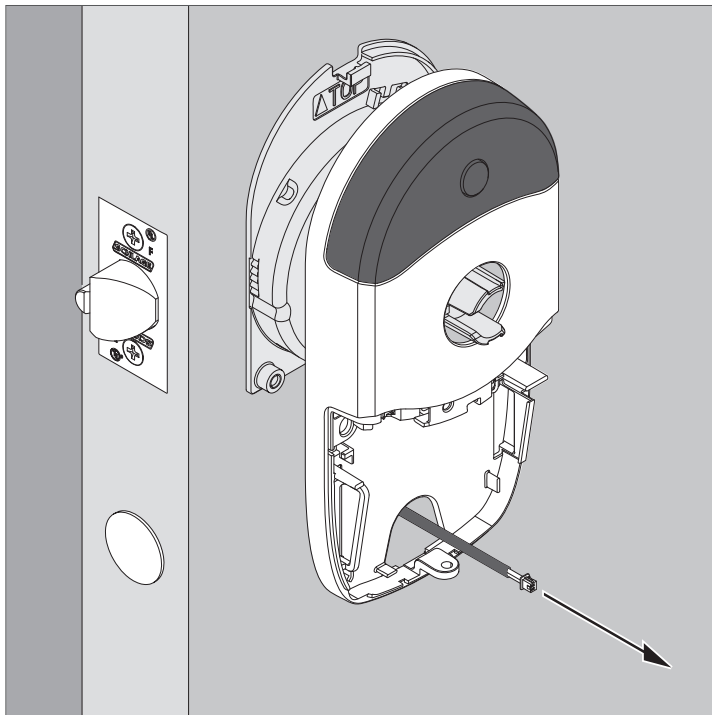

- 6c Coloque el escudo interno en la placa posterior (1) y deslice para enganchar en la placa posterior (2). Sujete con los tornillos (3). Asegúrese de que el escudo y la jaula de resorte estén correctamente alineados antes de ajustar los tornillos

Placez l'écusson intérieur sur la plaque arrière (1) et faites-le glisser pour qu'il s'accroche à la plaque arrière (2). Fixez-le à l'aide des vis (3). Assurez-vous que l'écusson et la cage du ressort sont bien alignés avant de serrer les vis.

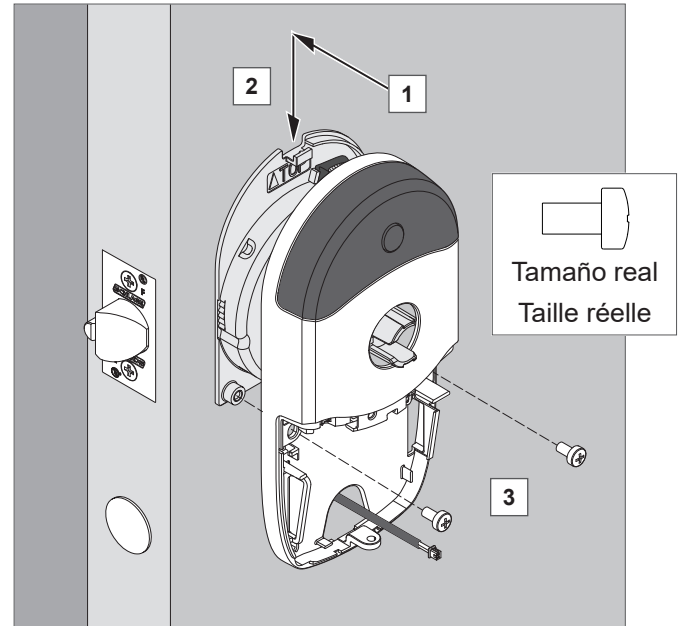

- 6d Conecte el cable DPS (1), pase el cable detrás de las pestañas (2) y vuelva a introducir el exceso de cable en el orificio de la puerta (3).

Connectez le fil DPS (1), placez-le derrière les languettes (2) et rangez le surplus de fil dans le trou de la porte (3).

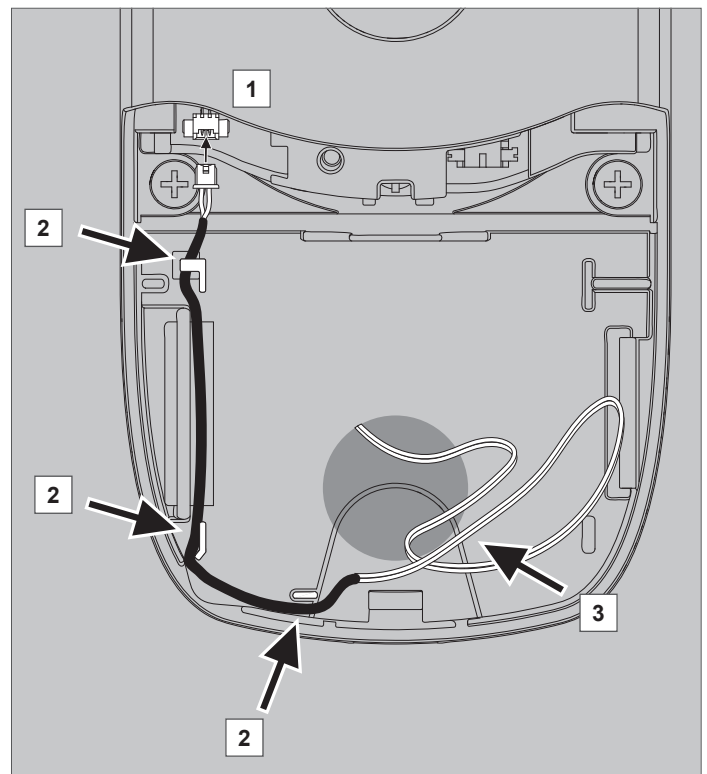

Instalación del cilindro y la manija

Installation du levier et du cylindre

Manija con cilindro estándar

Levier avec cylindre standard



Gire la leva en el eje de la manija hasta que la leva se detenga.

Faites pivoter la came dans le support du levier jusqu'à ce que la came s'arrête.

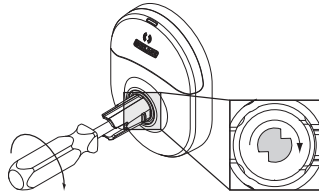

Inserte el cilindro en la manija y luego inserte la llave.

Introduisez le cylindre dans le levier, puis introduisez la clé.

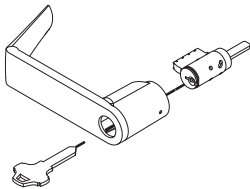

Gire la llave tal como se muestra en las imágenes.

Faites pivoter la clé comme dans l'illustration ci-contre.

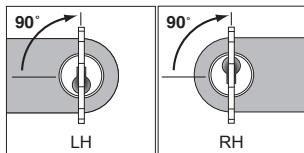

Instale la manija. Tire del extremo de la manija hacia usted mientras presiona la manija en el eje de la manija para una instalación más sencilla. Es posible que tenga que empujar la clavija de sujeción con una llave para clavija a fin de instalar la manija.

Installez le levier. Pour faciliter l'installation, tirez l'extrémité du levier vers vous en poussant le levier dans le support du levier. Pour installer le levier, vous aurez peut-être besoin de pousser le pivot d'entraînement à l'aide d'une clef à ergots.

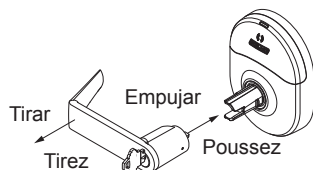

Manija con cilindro de núcleo intercambiable

Levier avec cœur de cylindre interchangeable

Instale la parte posterior del cilindro.

Installez la pièce de raccordement du cylindre.

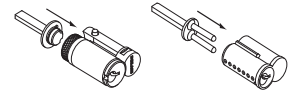

Gire la leva en el eje de la manija hasta que la leva se detenga.

Faites pivoter la came dans le support du levier jusqu'à ce que la came s'arrête.

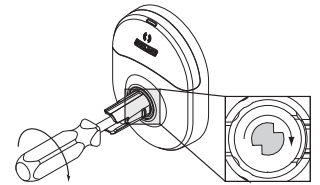

Coloque la llave en el cilindro e inserte en la manija. Gire la llave 15 grados en el sentido de las agujas del reloj.

Introduisez la clé dans le cylindre et introduisez l'ensemble dans le levier. Faites pivoter la clé de 15 degrés dans le sens des aiguilles d'une montre.

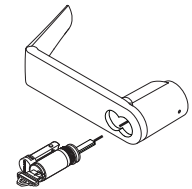

Instale la manija. Tire del extremo de la manija hacia usted mientras presiona la manija en el eje de la manija para una instalación más sencilla. Es posible que tenga que empujar la clavija de sujeción con una llave para clavija a fin de instalar la manija.

Installez le levier. Pour faciliter l'installation, tirez l'extrémité du levier vers vous en poussant le levier dans le support du levier. Pour installer le levier, vous aurez peut-être besoin de pousser le pivot d'entraînement à l'aide d'une clef à ergots.

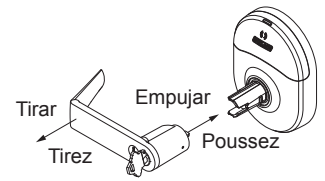

Manija sin llave

Levier sans clé

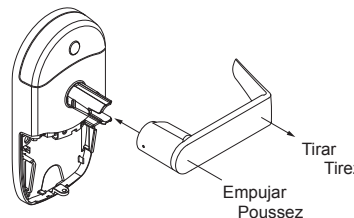

Instale la manija. Tire del extremo de la manija hacia usted mientras presiona la manija en el eje de la manija para una instalación más sencilla. Es posible que tenga que empujar la clavija de sujeción con una llave para clavija a fin de instalar la manija.

Installez le levier. Pour faciliter l'installation, tirez l'extrémité du levier vers vous en poussant le levier dans le support du levier. Pour installer le levier, vous aurez peut-être besoin de pousser le pivot d'entraînement à l'aide d'une clef à ergots.

Extracción de la manija

Retrait du levier

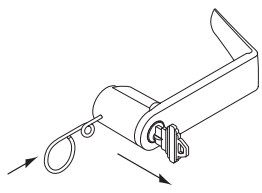

Para retirar una manija con un cilindro, primero inserte la llave y luego gire 90 grados hacia el borde de la puerta. Presione la llave para clavija en el orificio de la manija y tire.

Pour retirer un levier à l'aide d'un cylindre, commencez par introduire la clé, puis faites-la pivoter de 90 degrés vers le chant de porte. Poussez la clef à ergots dans le trou du levier et sortez-le.

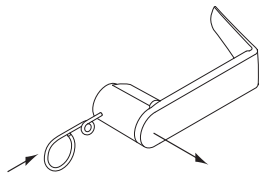

Para retirar una manija sin un cilindro, presione la llave para clavija en el orificio de la manija y tire.

Pour retirer un levier sans l'aide d'un cylindre, poussez la clef à ergots dans le trou du levier et sortez-le.

Compruebe el funcionamiento mecánico de las palancas y el cilindro. En este punto, la cerradura debe estar en un estado de paso (desbloqueo). Cuando se aplica corriente, la cerradura realizará una prueba automática y pasará al estado seguro (bloqueo).

Vérifiez le fonctionnement mécanique des leviers et du cylindre. À ce moment, la serrure doit être en position déverrouillée. Lorsque l'unité est mise sous tension, la serrure exécute un autotest et se met en position verrouillée.

Instale las baterías Installation des piles

7 Instale las baterías en el soporte de la batería.
Introduisez des piles dans le porte-piles.

7a Presione la pestaña a la derecha de la correa de sujeción de la batería y tire para soltar el soporte de la batería.

Appuyez sur la languette située à droite de la sangle de fixation des piles et tirez dessus pour dégager le porte-piles.

7b Instale cuatro baterías alcalinas de alta calidad en el soporte de la batería. Siga las indicaciones de las marcas de polaridad.

Instale solo (4) pilas alcalinas AA nuevas.

Introduisez quatre piles alcalines de qualité dans le porte-piles. Respectez la polarité.

Installez 4 piles alcalines AA neuves seulement.

7c Conecte el cable del soporte de la batería con el conector en el tablero de circuito.

Raccordez le câble du porte-piles au connecteur de la carte du circuit.

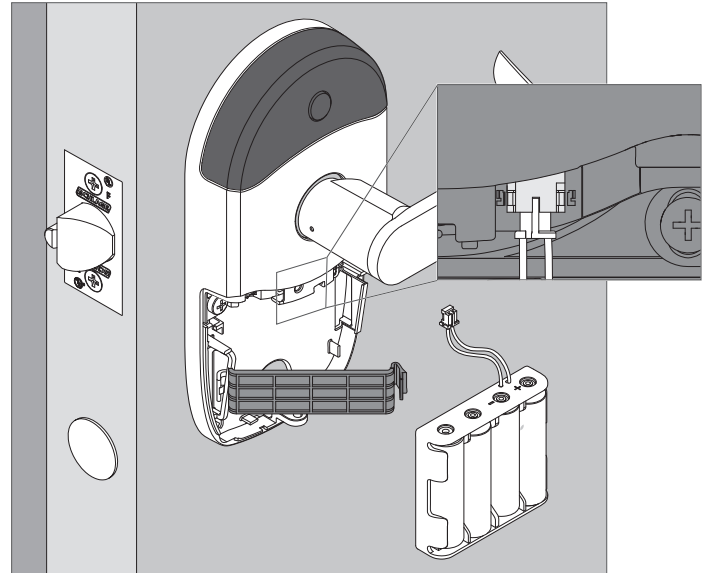

PRECAUCIÓN

No permita que el conjunto de pilas cuelgue de los cables.

AVERTISSEMENT

Ne laissez pas le bloc-piles pendre par les fils.

Cuando se conectan las pilas, la cerradura realizará una prueba automática de encendido (POST, por sus siglas en inglés). La POST es una prueba de autodiagnóstico que realiza la cerradura para verificar que se haya instalado correctamente. La prueba POST toma aproximadamente 30 segundos. Durante la prueba POST, se escucharán una serie de tonos y habrá parpadeos de LED. Si no se detecta ningún problema, la prueba POST terminará con tres parpadeos verdes del LED externo y 3 tonos. Si la prueba POST detecta un problema, el LED externo parpadeará en rojo 3 veces. Una vez puesta en funcionamiento con la aplicación móvil ENGAGE, pueden verse los problemas identificados durante la prueba POST.

4 pilas AA de 6 V.

Al finalizar la prueba POST, la cerradura pasará a un estado seguro (bloqueo).

Lorsque les piles sont branchées, la serrure effectue un Auto-Test de démarrage (POST). Le POST est un autodiagnostic exécuté par la serrure pour vérifier qu'elle est correctement installée. Le POST dure environ 30 secondes. Pendant le test diagnostic, une série de bips se fait entendre et les voyants DEL clignotent. Si aucun problème n'est détecté, les DEL extérieures clignotent 3 fois en vert et 3 bips se font entendre, indiquant la fin du test. Si un problème est détecté au cours du test, les DEL extérieures clignotent 3 fois en rouge. Lorsque l'unité est combinée à l'application mobile Engage, tout problème identifié au cours du test peut être visualisé.

4 pilas AA de 6 V.

À la fin du test diagnostic, la serrure se met en position verrouillée.

7d Coloque la correa de sujeción de la batería en su lugar y luego deslice la correa hasta que quede ajustada.

Installez la sangle de fixation des piles, puis faites-la glisser vers le bas jusqu'à ce qu'elle soit bien en place.

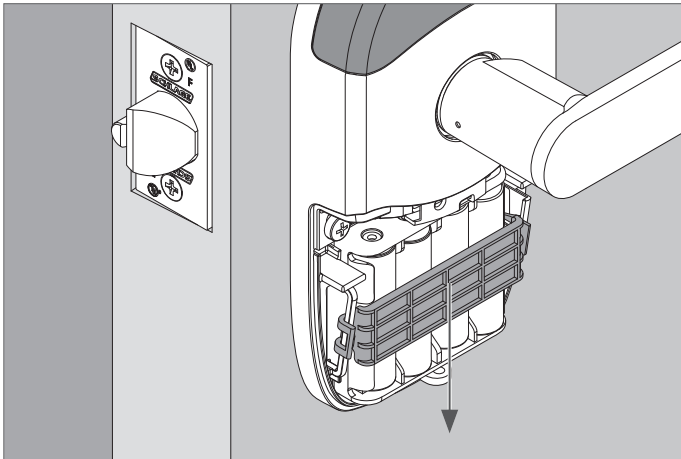

8 Instale el tornillo de la tapa de la batería.

Placez la vis du couvercle pour piles.

Utilice un tornillo estándar Phillips o Torx.

Choisissez une vis Phillips ou Torx standard.

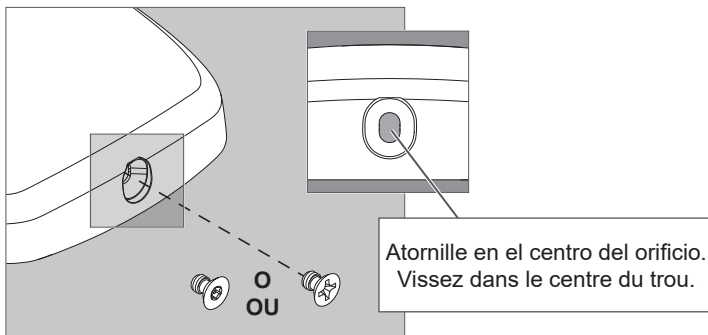

9 Instale la tapa de la batería.

Installez le couvercle pour piles.

Instale la tapa de la batería en su lugar y luego empuje hacia arriba para sujetar la tapa. Ajuste el tornillo inferior de la tapa.

Installez le couvercle pour piles et appuyez dessus pour le fixer. Serrez la vis du couvercle inférieur.

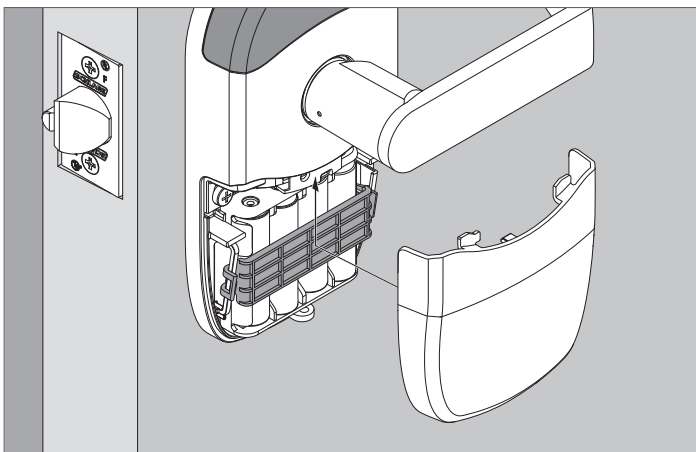

**¡No aplaste los cables de la pila al colocar la cubierta!
Ne coinciez pas les fils du bloc-piles en installant le couvercle!**

PRECAUCIÓN

La tapa de la batería debe estar instalada para evitar el Modo de Manipulación antes de que funcione el BLE y wifi.

AVERTISSEMENT

Installez le couvercle pour piles pour éviter l'activation du mode d'intervention non autorisée avant le fonctionnement du BLE et Wi-Fi.

Calificación eléctrica (6 VCC, 500 mA, 3 W)

① Nota: el lector se activa cuando detecta la mano del usuario que sostiene la credencial, por lo que la funcionalidad puede parecer diferente a la de un lector eléctrico montado en la pared.

Caractéristiques électriques (6 VCC, 500 mA, 3 W)

① Remarque : Le lecteur s'active lorsqu'il détecte la main de l'utilisateur qui tient l'identifiant, ce qui diffère du fonctionnement d'un lecteur monté au mur.

Pruebe el sensor de posición de la puerta (DPS)

Test du capteur de position de porte (DPS)

Se debe verificar que el sensor de posición de la puerta funcione correctamente después de realizar la instalación y la puesta en marcha de la cerradura. Una vez finalizada la puesta en marcha, el indicador externo parpadeará en color ámbar cada vez que se abra la puerta siempre que la conexión wifi está habilitada. Esta confirmación garantizará la totalidad de la funcionalidad de detección de posición de la puerta. En caso de que no se pueda confirmar la funcionalidad del sensor de posición de la puerta, se debe verificar su conexión a la placa de circuito de la cerradura y la colocación del imán en el marco de la puerta.

Une fois la serrure installée et mise en service, assurez-vous que le capteur de position de porte fonctionne correctement. Lorsque la mise en service est terminée, le voyant externe clignote en orange chaque fois que la porte est ouverte si le Wi-Fi est activé. Cela permet de confirmer toutes les fonctionnalités du capteur de position de porte. Si les fonctionnalités du capteur de position de porte ne peuvent pas être confirmées, vérifiez que le capteur est connecté à la carte du circuit de la serrure et l'emplacement de l'aimant dans le cadre de porte.

Guía del usuario Manuel de l'utilisateur



Acceda en línea a instrucciones interactivas, guía del usuario, garantía e información de referencia.

alle.co/nde-spa

Accédez aux instructions interactives en ligne, au guide d'utilisation, à la garantie et aux informations de référence.

alle.co/nde-fre

La función de Restablecer la configuración de fábrica predeterminada

La fonction de réinitialisation selon les paramètres par défaut

La función de Restablecer a la configuración de fábrica predeterminada (FDR, por sus siglas en inglés) hará que los ajustes de la cerradura vuelvan a la configuración original que haya traído de fábrica. Elimina configuraciones, bases de datos y requiere que se vuelva a capturar la cerradura. Una FDR no eliminará la cerradura de su cuenta ENGAGE.

La fonction de réinitialisation selon les paramètres par défaut permet de rétablir les paramètres d'usine sur le NDE. Elle supprime les configurations, les bases de données et requiert une nouvelle capture de la serrure. La fonction de réinitialisation ne supprime pas la serrure de votre compte ENGAGE.

A Presione y mantenga apretado el botón FDR durante cinco segundos.

Appuyez sur la touche de réinitialisation et maintenez-la enfoncée pendant 5 secondes.

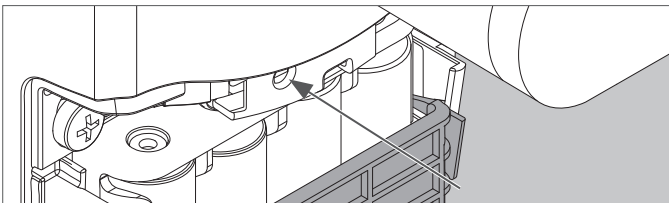

El NDE destellará en verde dos veces y emitirá dos tonos agudos.

La DEL del NDE clignotea en verde 2 veces y emite 2 bips.

B Gire la palanca interna tres veces en 20 segundos.

Tournez le levier intérieur trois fois pendant un délai maximal de 20 secondes.

El LED destellará en rojo y la cerradura emitirá un tono agudo con cada giro.

La DEL clignotea en rojo y la cerradura emite un bip a cada giro.

C Vuelva a colocar la cubierta de la pila, luego use la aplicación para capturar su cerradura.

Réinstallez le couvercle des piles, puis utilisez l'application pour prendre une photo de votre serrure.

Gire la manija interna. El NDE se comunicará en el BLE buscando su aplicación ENGAGE durante dos minutos al cabo de cada giro de la manija en el modo FDR.

Si usted ha utilizado este NDE en el Modo de Acceso de Construcción, debe completar un proceso de FDR antes de que se comunique en BLE.

Tournez le levier intérieur. Le NDE communique avec le BLE en observant votre application ENGAGE pendant 2 minutes après chaque tour de levier en mode de réinitialisation. Si vous avez utilisé ce NDE en mode d'accès directeur, effectuez une réinitialisation pour qu'il puisse communiquer avec le BLE.

Declaraciones de UL

- Generalmente, la palanca externa se encuentra bloqueada. La interna siempre permite la salida.
- La unidad no interferirá con el funcionamiento de equipo de pánico.
- UL no ha evaluado la comunicación inalámbrica, wifi, la posición de la puerta y la solicitud de salida. UL no ha evaluado ninguna programación, ningún control remoto o ningún monitoreo de Bluetooth. Las credenciales electrónicas de Bluetooth se consideran complementarias.
- El modelo NDEB se ha probado con los siguientes niveles de rendimiento UL294 7.ª edición: Nivel de energía en espera I, nivel de resistencia IV, nivel de seguridad de línea I y nivel de ataque destructivo I
- Probado para cumplir con CSA-C22.2-M1983.

Spécifications UL

- Le levier extérieur est habituellement verrouillé. Le levier intérieur permet toujours la sortie.
- L'unité ne doit pas gêner l'utilisation du Panic Hardware.
- UL n'a pas évalué les communications sans fil, le WiFi, la position des portes et la requête de sortie. UL n'a pas évalué la programmation, la commande à distance ou la surveillance par Bluetooth. Les identifiants électroniques Bluetooth sont considérés comme supplémentaires.
- Le modèle NDEB a été mis à l'essai selon les niveaux de performance suivants de la 7e édition de la norme UL294 : Puissance absorbée au repos de niveau I, endurance de niveau IV, protection des lignes de niveau I et attaque destructrice de niveau I
- Testé conformément à la norme CSA-C22.2-M1983.

Declaración de la Comisión Federal de Comunicaciones (FCC)

Este equipo ha sido sometido a pruebas y, como resultado, se ha determinado que cumple con los límites para los dispositivos digitales de Clase B conforme a la Sección 15 de las Normas de la FCC. Estos límites están destinados a proporcionar una protección razonable contra interferencia perjudicial en una instalación residencial. Este equipo genera, consume y puede radiar energía de radiofrecuencia y, si no se instala y utiliza de acuerdo con las instrucciones provistas, puede provocar interferencia perjudicial en las comunicaciones por radio. No obstante, no existe garantía de que no vaya a ocurrir interferencia en una instalación en particular.

Si este equipo provoca interferencia perjudicial en la recepción de radio o televisión, lo cual se puede determinar al encender y apagar el equipo, se recomienda al usuario que intente corregir la interferencia al implementar alguna de las siguientes medidas:

Reorientar o reubicar la antena receptora.

Aumentar la distancia de separación entre el equipo y el receptor.

Conectar el equipo a un tomacorriente de un circuito diferente de aquel en el que está conectado el receptor.

Consultar al distribuidor o a un técnico experimentado de radio o TV para obtener ayuda.

Precaución de la FCC: cualquier cambio o modificación que no hayan sido expresamente aprobados por la parte responsable del cumplimiento pueden anular la autoridad del usuario para utilizar este equipo. Este dispositivo cumple con la Sección 15 de las Normas de la FCC. Su utilización está sujeta a las siguientes dos condiciones: (1) este dispositivo no podría provocar interferencia perjudicial y (2) este dispositivo debe aceptar cualquier interferencia que reciba, incluida la interferencia que pudiera causar un funcionamiento no deseado.

Declaración de exposición a la radiación de la FCC

Para cumplir con los requisitos de exposición a radiofrecuencia de la FCC/IC para los dispositivos móviles de transmisión, este transmisor debería utilizarse o instalarse solamente en lugares donde haya, como mínimo, 20 cm de distancia de separación entre la antena y las personas.

Declaración de Industry Canada

Según las reglamentaciones de Industry Canada, este radiotransmisor solo puede funcionar mediante el uso de una antena de un tipo y una ganancia máxima (o menor) que cuenten con la aprobación de Industry Canada para el transmisor. Para reducir la posibilidad de interferencia de radio a otros usuarios, el tipo de antena y su ganancia deberán elegirse de modo que la potencia radiada isotrópicamente equivalente (e.i.r.p.) no sea mayor que la permitida para una comunicación satisfactoria.

Declaración de exposición a la radiación de Industry Canada

Este dispositivo cumple con los estándares RSS de licencia exenta de Industry Canada. Su utilización está sujeta a las siguientes dos condiciones: (1) este dispositivo no podría provocar interferencia y (2) este dispositivo debe aceptar cualquier interferencia, incluida la interferencia que pudiera causar un funcionamiento no deseado del dispositivo.

Déclaration de la CFC

Cet équipement a été examiné et jugé conforme aux limites fixées pour un dispositif numérique de classe B, en vertu de la Section 15 des Règles de la CFC. Ces limites sont établies en vue de fournir une protection raisonnable contre tout brouillage dans une installation résidentielle. Cet équipement entraîne des usages et peut émettre des radiofréquences; s'il n'est pas installé et utilisé selon les instructions, il peut causer de l'interférence nuisible à la radiocommunication. Toutefois, il n'y a aucune garantie que le brouillage ne se produira pas dans une installation quelconque. Si cet équipement cause du brouillage à la réception d'un appareil radio ou d'une télévision, ce qu'on peut établir lorsqu'on met l'équipement en marche et qu'on le met hors tension, nous encourageons l'utilisateur à tenter de corriger ce brouillage de l'interférence en adoptant l'une des mesures suivantes :

Réorienter ou déplacer l'antenne réceptrice.

Augmenter la distance qui sépare l'équipement et le récepteur.

Brancher l'équipement dans une prise d'alimentation ou sur un circuit différent de celui où le récepteur est branché.

Consulter le détaillant ou demander de l'aide d'un technicien expérimenté en matière de radio et de télévision.

Avertissement de la CFC : Tout changement ou toute modification qui n'a pas été expressément approuvé par la partie responsable de la conformité pourrait annuler le droit de l'utilisateur de faire fonctionner cet équipement. Ce dispositif est conforme à la partie 15 des règlements de la CFC. Son fonctionnement est assujéti aux deux conditions suivantes : (1) Le dispositif ne doit pas émettre d'interférences nuisibles, et (2) ce dispositif doit accepter toutes les interférences reçues incluant celles pouvant nuire au fonctionnement.

Industrie Canada Déclaration

Conformément à la réglementation d'Industrie Canada, le présent émetteur radio peut fonctionner avec une antenne d'un type et d'un gain maximal (ou inférieur) approuvé pour l'émetteur par Industrie Canada. Dans le but de réduire les risques de brouillage radioélectrique à l'intention des autres utilisateurs, il faut choisir le type d'antenne et son gain de sorte que la puissance isotrope rayonnée équivalente (p.i.r.e.) ne dépasse pas l'intensité nécessaire à l'établissement d'une communication satisfaisante.

Industrie Canada l'exposition aux radiations

Le présent appareil est conforme aux CNR d'Industrie Canada applicables aux appareils radio exempts de licence. L'exploitation est autorisée aux deux conditions suivantes : (1) l'appareil ne doit pas produire de brouillage, et (2) l'appareil doit accepter tout brouillage radioélectrique subi, même si le brouillage est susceptible d'en compromettre le fonctionnement.

Servicio al cliente
Service à la clientèle

1-877-671-7011

www.allegion.com/us

