

**DESCRIPTION**

1. Lentille (masque à l'intérieur)
2. Boîtier (détecteur à l'intérieur)

**ACCESSOIRES**

ADAPTATEUR DE PLAFOND (FCA)

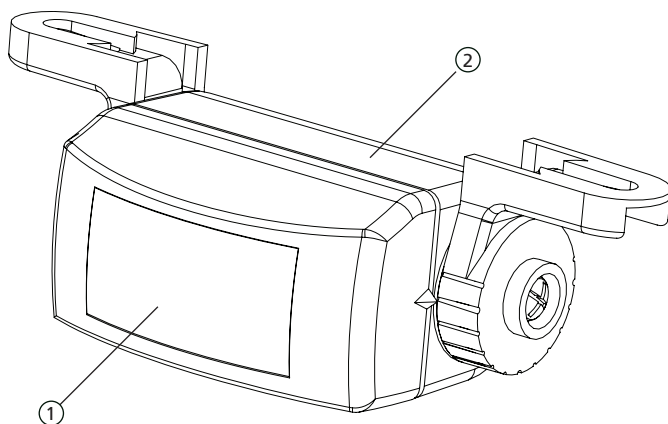
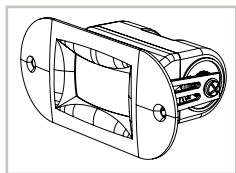
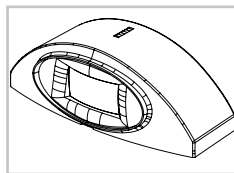

ADAPTATEUR DE SURFACE (FSA)

## MISES EN GARDE



CAUTION

- ❑ Coupez l'alimentation de l'adaptateur avant d'effectuer un câblage, quel qu'il soit.
- ❑ Maintenez un environnement propre et sécurisé lorsque vous travaillez dans des endroits publics.
- ❑ Soyez toujours conscient des piétons qui passent près de la porte.
- ❑ Arrêtez toujours toute la circulation piétonne par l'ouverture de la porte lorsque vous effectuez des tests qui peuvent entraîner des activations inattendues de la porte.
- ❑ Vérifiez toujours la position de tout le câblage avant de mettre sous tension afin de vous assurer que les pièces en mouvement de la porte n'accrochent pas de fils, ce qui pourrait causer des dommages matériels.
- ❑ Assurez-vous que tout est conforme aux normes de sécurité applicables (par ex. : ANSI A156.10) une fois l'installation terminée.
- ❑ NE tentez PAS une réparation des composants internes. Toutes les réparations et/ou tous les remplacements des composants doivent être effectués par Allegion, Inc. Le démontage ou la réparation non autorisés peuvent :
  1. mettre en danger votre sécurité personnelle et vous exposer à un risque de décharge électrique;
  2. affecter négativement les performances sûres et fiables du produit, ce qui entraîne l'annulation de la garantie.

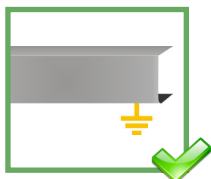

Le système de commande de la porte et le profil de recouvrement de l'adaptateur doivent être correctement mis à la terre.



Seul le personnel formé ou qualifié peut installer et configurer le détecteur.

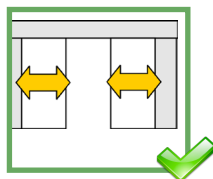

Faites toujours un test de bon fonctionnement de l'installation avant de quitter les lieux.



La garantie est invalide si des réparations non autorisées sont réalisées ou tentées par un personnel non autorisé.

## PRÉPARATION DU DÉTECTEUR

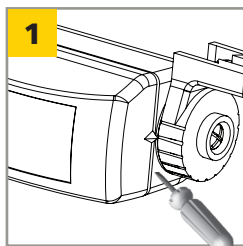

1 Insérez un petit tournevis sur le côté du boîtier et soulevez doucement le couvercle.

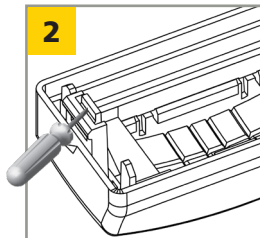

2 Si le masque doit être enlevé, soulevez-le avec un tournevis sur les petites pattes de la lentille.

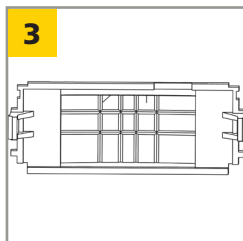

3 Ajustez le champ de détection en retirant des segments du masque avec une pince à coupe transversale (ou similaire).<sup>1</sup> Consultez les schémas à droite pour les modèles de détection.

\*retirez les portions grises pour obtenir le champ désiré\*

MODÈLE DE DÉTECTION COMPLETE  
(pas de masque)



MOTIF DE DÉTECTION ASYMETRIQUE



MOTIF DE DÉTECTION DE PROFONDEUR DE PROFONDEUR



### REMARQUES :

1. Il n'est pas nécessaire d'utiliser le masque. L'installation de la lentille sans le masque permet la dimension de détection maximale. Si le masque est utilisé, il est nécessaire de couper au moins un segment pour permettre la détection.

## PRÉPARATION DU DÉTECTEUR (suite)

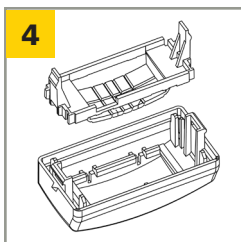

Réinstallez le masque (si nécessaire) en plaçant celui-ci à l'intérieur du couvercle de sorte que les pattes du masque glissent dans les pinces. Bougez doucement les pattes du masque jusqu'à ce qu'il clique en place.

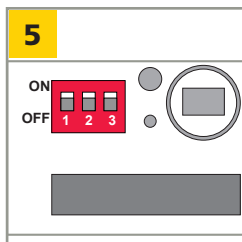

Réglez les commutateurs DIP selon l'application.<sup>1</sup> Voir le tableau ci-dessous pour les réglages des commutateurs DIP.

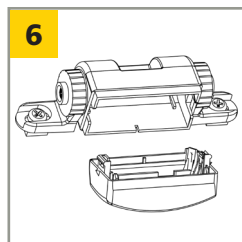

Remettez en place le couvercle en faisant correspondre la petite languette au centre du couvercle avec la fente du boîtier, puis poussez doucement le couvercle jusqu'à ce qu'il s'enclenche.<sup>2</sup>

COMMUTATEUR DIP	RÉGLAGE	AJUSTEMENTS*
1	Sensibilité	ON (activé) : <b>élevé</b> OFF (désactivé) : faible
2	Sortie du relais	ON (activé) : sortie passive ** OFF (désactivé) : <b>sortie active ***</b>
3	Temps de maintien	ON (activé) : <b>2 s</b> OFF (désactivé) : 0,5 s
* Les réglages d'usine sont en <b>gras</b> . ** Sortie passive : contact du relais ouvert pendant la détection, fermé pendant la non-détection *** Sortie active : contact du relais fermé pendant la détection, ouvert pendant la non-détection		

### REMARQUES :

1. La sensibilité, la sortie du relais et le temps de maintien peuvent tous être réglés.
2. Il est plus facile d'insérer les deux pattes du couvercle en même temps puis de pousser les deux pièces ensemble.

## MONTAGE et CÂBLAGE

1. Fixez le modèle au cadre au-dessus de la porte.<sup>1</sup>
2. Percez les trous et passez le câble à travers le modèle.
3. Placez le détecteur sur le modèle et fixez-le au moyen des vis fournies.
4. Branchez le câble du détecteur à l'appareil. Utilisez le tableau fourni ici pour assurer un câblage correct. *L'alimentation d'entrée n'est pas sensible à la polarité.*
5. La DEL clignotera pendant quelques secondes après le démarrage. *La DEL s'allume aussi lorsque le détecteur détecte un mouvement.*

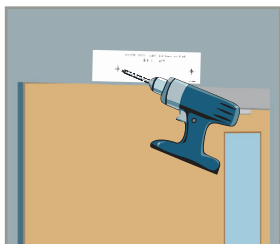

Le détecteur doit être fixé solidement pour éviter les vibrations.

Assurez-vous qu'aucun objet n'est présent dans le champ de détection pendant la configuration.

### REMARQUES :

1. Si vous utilisez l'adaptateur de plafond ou l'adaptateur de surface, assurez-vous que les modèles de montage appropriés sont utilisés.

BROCHE	FONCTION
1	12 – 24 V (ALIMENTATION)
2	12 – 24 V (ALIMENTATION)
3	RELAIS COM
4	RELAIS NO
5	RELAIS NF

## DÉPANNAGE

La porte ne se déverrouille pas. La DEL ne s'allume pas.	L'alimentation du détecteur est hors fonction.	Vérifiez l'alimentation.
Le verrou ne se dégage pas lors de la détection, mais la DEL s'allume.	Sortie du relais incorrecte.	Vérifiez la tension appliquée.
La dimension du champ de détection ne répond pas aux exigences.	Câblage incorrect.	Changez la position du commutateur DIP n° 2.
	Découpe incorrecte du masque de lentille.	Vérifiez le câblage.
		Remplacez le détecteur.
		Découpez une nouvelle lentille pour correspondre à la dimension du champ de détection requis.

## CARACTÉRISTIQUES TECHNIQUES

Technologie :	Infrarouge passif avec microprocesseur
Hauteur de montage (variable) :	10 pi max (recommandé entre 6 pi 6 po et 8 pi 0 po)
Angles de montage :	0 – 180°
Alimentation :	12 – 24 V c.a. $\pm 10\%$ (50/60 Hz) 12 – 24 V c.c. -10 %/+30 %
Consommation de courant :	< 10 mA (20 mA si la sortie du relais est activée)
Classement de contact (relais de sortie) :	1 A/75 V c.c. <b>OU</b> 50 V c.a. contact NO/NF sans potentiel
Caractéristiques optiques :	Infrarouge passif avec 4 éléments 15 lentilles Fresnel avec possibilités de rendement entièrement indépendantes
Temps de réchauffement :	10 secondes
Temps de réponse :	200 microsecondes max.
Temps de maintien du relais :	0,5 ou 2 secondes
Température de fonctionnement :	-22 – 140 °F (-30 – 55 °C)
Immunité :	Insensible aux interférences électriques et aux fréquences radio
Câble :	câble à quatre conducteurs de 9 pi avec connecteur 5 broches
Poids :	1,4 oz. (40 g)
Dimensions du détecteur :	4 po (L) x 1 po (H) x 1,8 po (l) 100 mm (L) x 25 mm (H) x 45 mm (l)
Couleur du boîtier :	noir

*Les spécifications sont modifiables sans préavis.  
Toutes les valeurs sont mesurées dans des conditions spécifiques.*

### ATTENTES DE CONFORMITÉ DE L'INSTALLATION/L'ENTRETIEN DE BEA

Le fabricant du capteur ne peut être tenu responsable des installations incorrectes ou des réglages inappropriés ou du capteur / appareil, par conséquent, le fabricant du capteur ne garantit pas l'utilisation du capteur en dehors de son usage prévu.

Le fabricant du capteur recommande fortement que les techniciens d'installation et de service soient certifiés AAADM pour les portes piétonnes, certifiés IDA pour les portes / portails et formés en usine pour le type de système de portes / portails.

Les installateurs et le personnel de maintenance sont responsables de l'exécution d'une évaluation des risques après chaque installation / service, garantissant que l'installation du système de capteur et / ou l'appareil sont conformes aux réglementations, codes et normes locales, nationales et internationales.

Une fois l'installation ou les travaux de maintenance terminés, une inspection de sécurité du système doit être effectuée et documentée conformément aux recommandations du fabricant ou aux directives de l'industrie. Des exemples de conformité peuvent s'appliquer aux normes ANSI 156.10, ANSI 156.19, ANSI / DASMA 102, ANSI / DASMA 107, UL294, Code international du bâtiment.

Ne laissez pas de problèmes non résolus. Si une solution satisfaisante ne peut être obtenue après avoir résolu un problème, veuillez communiquer avec Allegion au 1-877-671-7011. Si vous devez attendre le jour ouvrable suivant pour appeler Allegion, laissez la porte inutilisable jusqu'à ce que des réparations satisfaisantes puissent être effectuées. Ne sacrifiez jamais le fonctionnement sûr de la porte ou du portail automatique pour une solution incomplète.

Pour plus d'informations, visitez [www.allegion.com](http://www.allegion.com).

**LOCKNETICS**