

Conversión de Vandlgard de la Serie ALX



Para ALX functions: ALX40, ALX44, ALX50, ALX53, ALX70, ALX80

Estas instrucciones describen la conversión de cerraduras ALX a la funcionalidad Vandlgard y viceversa..

Herramientas y Materiales necesarios:

- paño o trapo pequeño
- guantes descartables
- destornillador Phillips
- herramienta de extracción de manija
- grasa para cerraduras

PRECAUCIÓN

Use gafas protectoras para evitar posibles lesiones.

ANTES DE COMENZAR, VERIFIQUE QUE LA CERRADURA ESTÉ DESTRABADA

1 Retire el cilindro, la manija y la embellecedor exteriores.

Manija con cilindro KIL (llave en manija)

1. Inserte la llave y gírela 90 grados en sentido horario.
2. Empuje el retén de la manija con la llave de pasador.
3. Tire hacia afuera de la manija mientras empuja la llave de pasador.

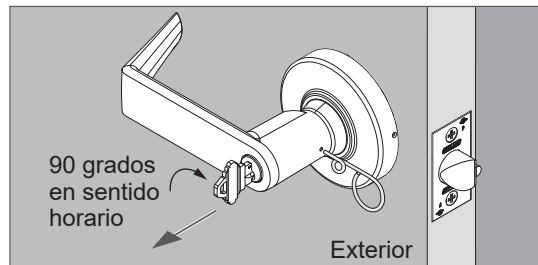

Manija con cilindro IC (intercambiable)

1. Inserte la llave de control en el cilindro y gírela 15 grados en sentido horario.
2. Saque el cilindro.
3. Empuje el retén de la manija con la llave de pasador.
4. Tire hacia afuera de la manija mientras empuja la llave de pasador.

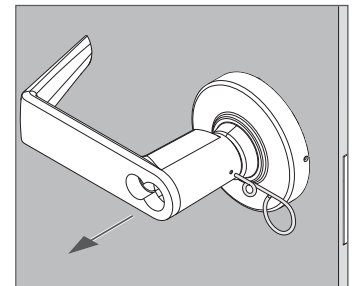
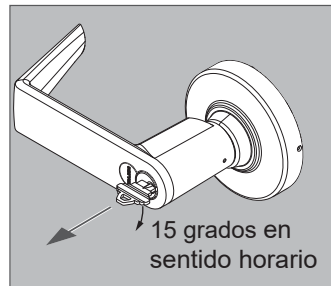

Embellecedor

1. Gire la embellecedor en sentido antihorario.
2. Quite la embellecedor.

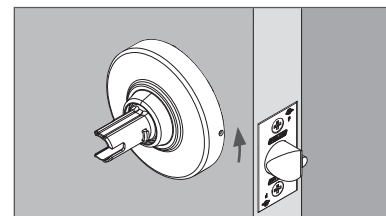

Servicio al cliente

1-877-671-7011 (U.S.) 800-900-4734 (Canada)

www.allegion.com/us

2 Retire la manija y la roseta interiores.

2a Empuje el retén de la manija con la llave de pasador.

2b Tire hacia afuera de la manija mientras empuja la llave de pasador.

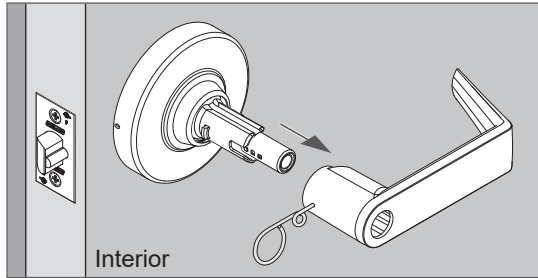

ALX50 se muestra

2c Gire la roseta en sentido antihorario.

Luego quite la roseta.

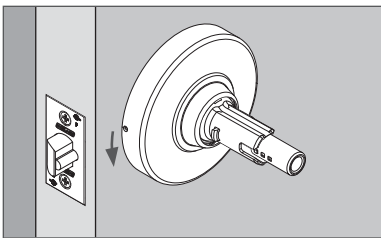

3 Retire el conjunto de la caja del resorte interior.

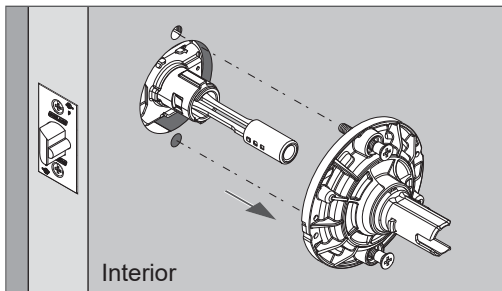

ALX50 se muestra

4 Retire el conjunto del chasis de la puerta.

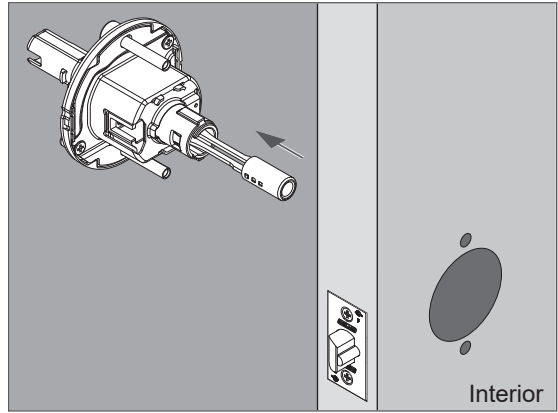

5 Retire dos tornillos de la parte posterior del conjunto del chasis.

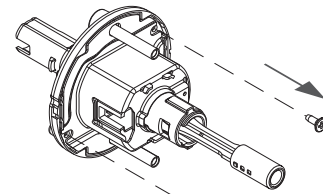

Número de pieza
del tornillo 47266669

6 Separe el conjunto del chasis del conjunto de la caja del resorte exterior.

PRECAUCIÓN: Separe los conjuntos con cuidado ya que podrían saltar los resortes.

Proteja sus manos y las superficies de trabajo de la grasa.

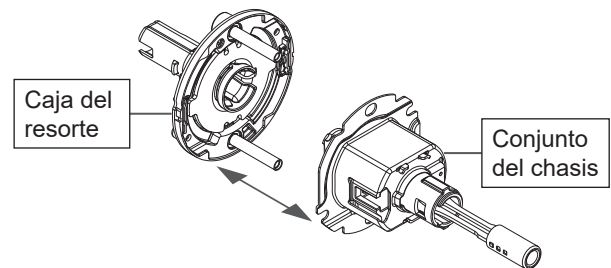

7 Mueva el manguito de la leva de la llave desde la caja del resorte al conjunto del chasis.

7a Saque el manguito de la leva de la llave del conjunto de la caja del resorte.

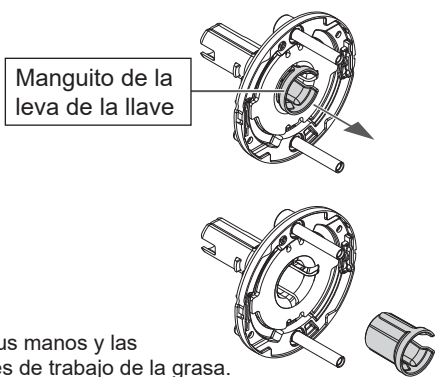

7b Coloque el manguito de la leva de la llave en el conjunto del chasis como se muestra.

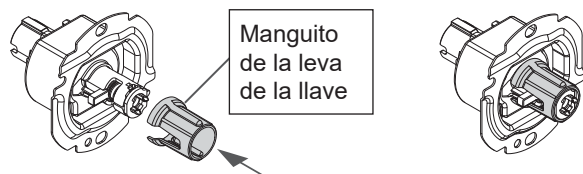

8 Sostenga el conjunto de la caja del resorte exterior con el husillo orientado hacia abajo y empuje el husillo hacia arriba para desmontarlo.

PRECAUCIÓN: Saltarán los resortes del conjunto. Mantenga los dedos alrededor de las piezas a medida que salen.

Proteja sus manos y las superficies de trabajo de la grasa.

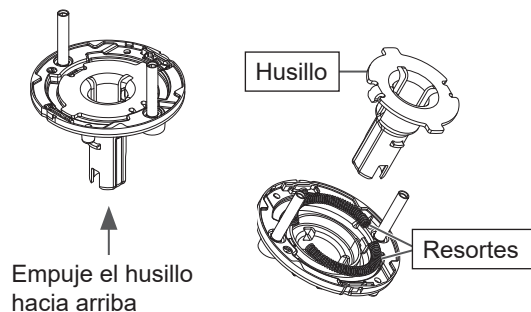

9 Gire la carcasa de la caja del resorte y vuelva a instalar los resortes.

9a Reserve el resortes.

- **Tenga cuidado de mantener residuos alejados de los resortes después de retirarlos.**
- **No limpie la grasa de los resortes o del interior de la carcasa de la caja del resorte.**

9b Gire la carcasa de la caja del resorte 180 grados.

- Tenga en cuenta la posición inicial de la "V" y gírela para que quede en el lado opuesto.

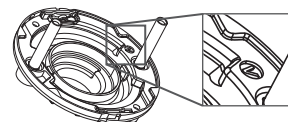
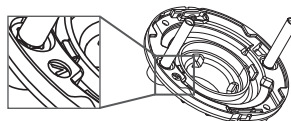

9c Vuelva a instalar los resortes. Los resortes calzan contra las pestañas como se muestra.

PRECAUCIÓN: Use ambas manos para volver a instalar cada resorte, ya que la tensión puede hacer que el resorte vuelva a saltar.

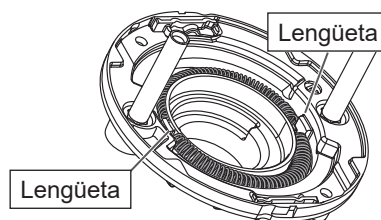

10 Determine la posición correcta y vuelva a instalar el husillo.

10a Verifique el posicionamiento adecuado para modelos Vandlgard o que no pertenecen a Vandlgard.

- Para modelos Vandlgard (agarre), la ranura central del husillo debe mirar hacia el centro de la muesca ancha y curva en la caja del resorte (vea el detalle a continuación).
- Para modelos que no pertenecen a Vandlgard (manija de sin agarre/rígida) la ranura central está orientada en la dirección opuesta, hacia el centro de la muesca angosta en la caja del resorte.

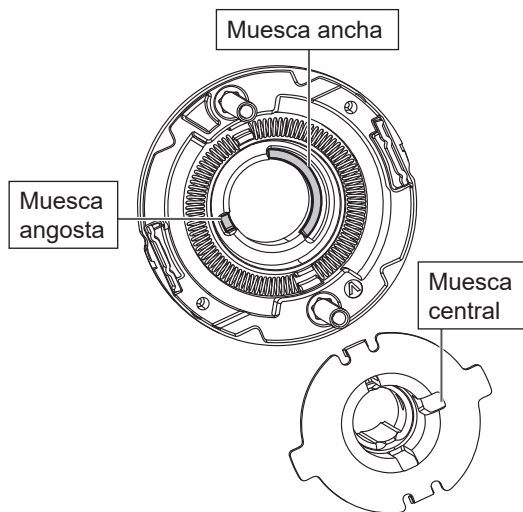

10b Encaje a presión el eje en su lugar con las pestañas laterales alineadas con las ranuras en la carcasa de la caja del resorte.

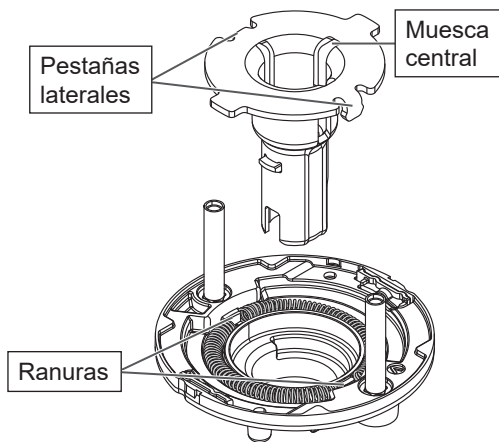

10c Aplique una capa delgada de grasa para cerraduras en la brida del husillo.

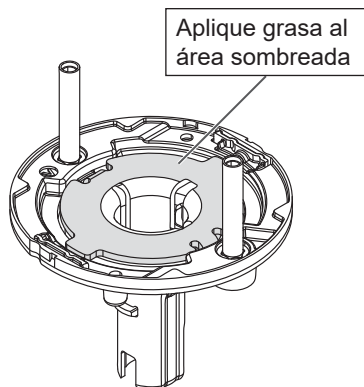

11 Vuelva a montar el conjunto del chasis y el conjunto de la caja del resorte.

11a Vuelva a montar como se muestra.

Asegúrese de alinear la orejeta de bloqueo en el conjunto del chasis con la ranura central en el conjunto de la caja del resorte.

IMPORTANTE! Antes de instalar los tornillos, confirme que la caja del resorte tenga la orientación correcta (consulte el paso 11b continuación).

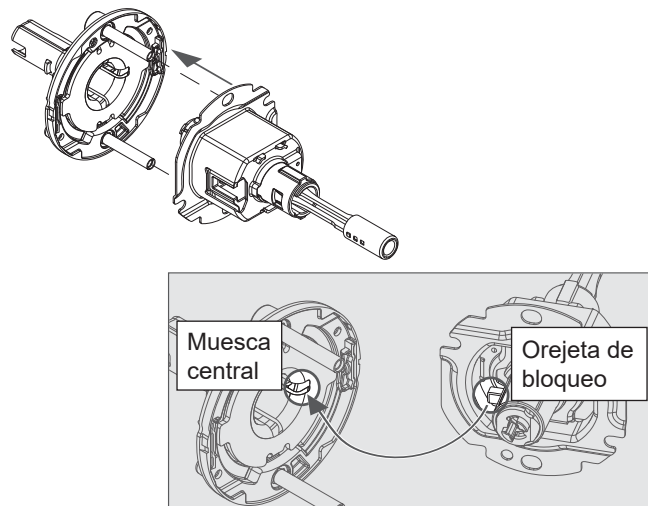

11b Para verificar la orientación correcta, busque la "V" en la abertura junto al poste de montaje.

Manija rígida que no es modelo Vandlgard

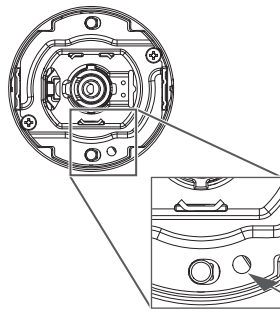

Manija Vandlgard

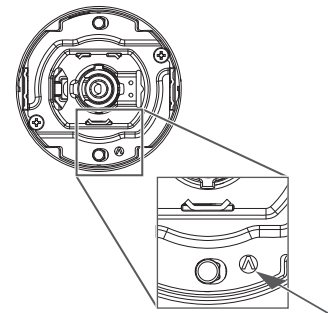

11c Vuelva a instalar los dos tornillos en el conjunto de la caja del resorte.

No use un taladro. No apriete demasiado.

